

Manuale d'uso

Defender ST-6

-

Defender ST-6 GOLD

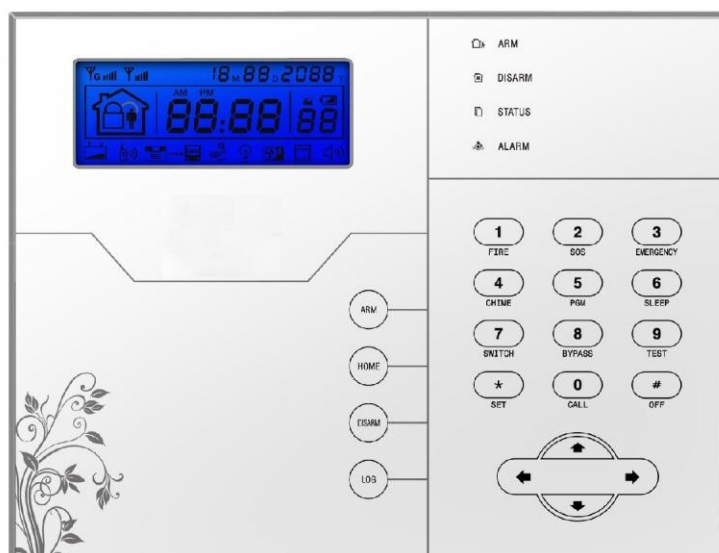

Caro Cliente,

Congratulazioni per l'acquisto del nuovo sistema di sicurezza e grazie per la fiducia dimostrata nei nostri confronti.

Il prodotto prima di essere imballato è stato testato con cura.

Vi consigliamo di familiarizzare con le varie funzioni del dispositivo prima di usarlo e vi raccomandiamo di montarlo in maniera corretta, solo così otterrete un risultato all'altezza delle vostre aspettative e di lunga durata nel tempo.

I sistemi di sicurezza Defender ST-6 e ST-6 GOLD utilizzano l'ultima tecnologia nel campo dei sensori e degli automatismi ed è insieme un antifurto, come anche un sistema di allarme in caso di incendi e fuoriuscite di gas, compatibile con vari tipi di sensori, cablati o senza fili.

Il prodotto è caratterizzato dalla sua semplicità di utilizzo e rapidità di apprendimento, tramite le indicazioni vocali per le varie funzioni.

I Defender ST-6 e ST-6 GOLD utilizzano un avanzato sistema di crittografia che assicura la massima sicurezza ed affidabilità, risolvendo con efficacia i problemi di interferenze, falsi positivi e falsi negativi, non risolvibili da altri sistemi concorrenti.

Il modo in cui trasmettono i segnali di allarme, utilizzando lo standard Contact ID ad alta velocità, lo rende estremamente versatile e compatibile con un'ampia gamma di prodotti. possono essere utilizzati in case unifamiliari, ville, comunità, strutture commerciali, e così via.

Le caratteristiche del prodotto possono subire variazioni senza preavviso.

ATTENZIONE: Prima di accendere il prodotto accertarsi che sia inserita la sim e collegata l'antenna del GSM o il terminale potrebbe subire danni permanenti.

Indice

Capitolo 1 - Introduzione	4
Capitolo 2 – Installazione e Connessioni	6
Capitolo 3 - Tastiera e operazioni	8
Operazioni base	9
Inserimento/disinserimento	11
Procedura di allarme	12
Capitolo 4 - Ricezione allarmi e controllo GSM	14
Capitolo 5 - Ricezione di allarme e controllo GSM.....	16
Ingresso al menù.....	16
Impostazione Ora	16
Impostazione Password Utente.....	16
Impostazione numeri per chiamata vocale	14
Capitolo 6 - Sistema	17
Impostazione password.....	18
Opzioni di sistema.....	22
Altre Impostazioni.....	26
Gestione dispositivi wireless.....	31
Impostazioni zona.....	37
Manutenzione.....	41
Impostazioni GSM.....	44
Operazioni avanzate	44
Capitolo 7 – Interfaccia WEB	47
Capitolo 8 - Specifiche tecniche.....	64
Capitolo 9 - Manutenzione	65
Capitolo 10 - Approfondimenti.....	66
Dichiarazione di conformità	90

Capitolo 1

Introduzione

1.1 Funzioni

- 1) Modalità di allarme: tramite rete (solo Defender ST-6 GOLD), telefono fisso (solo Defender ST-6) o GSM (compatibile con il GPRS solo in certi Paesi), funzione di inserimento/disinserimento a distanza tramite CMS o SMS, protocollo ContactID, SMS di notifica. È possibile modificare la priorità della rete o del GSM.
- 2) La nuova versione porta un display più grande, i tasti touchpad, indicazioni sulla procedura di configurazione su LCD, indicazione di stato di funzionamento. Il funzionamento è ancora più facile ed intuitivo.
- 3) Il menù vocale in italiano permette di: eseguire tutti i comandi da locale o remoto, fornisce informazioni di allarme, funzionamento e registro eventi.
- 4) Funzione di controllo ambientale.
- 5) Tutte le informazioni di allarme possono essere programmate in vari modi, per favore consultare il paragrafo specifico.
- 6) Modalità Silenziosa: In modalità silenziosa, tutte le luci, retroilluminazione, e segnalazioni acustiche sono disabilitate.
- 7) Il pannello di controllo in stand-by è equivalente a un cellulare , è possibile fare chiamate attraverso la rete GSM o controllare il saldo.
- 8) Zone : 8 tipi di zone (4 per il modello Defender St-6) differenti e 2 tipi di modelli di associazione (3 per il modello Defender St-6) possono essere usati per configurare tutti i radar e gli accessori della centralina.
- 9) Uscita PGM: è disponibile un'uscita programmabile con 5 diversi tipi di allarme (solo Defender St-6 GOLD).
- 10) Il campanello Audio : La funzione campanello può essere configurata come Ding Dong, Benvenuto , Registrazione o Dee- Dee.
- 11) Funzionamento tramite telefono a distanza : Chiamando la centralina di allarme, previa verifica della password , è possibile inserire, disinserire , ascoltare , eseguire un'interrogazione dello stato del sistema e azionare interruttori elettrici.
- 12) Allarme vocale : Quando il dispositivo va in allarme , vengono composti automaticamente i numeri di telefono preimpostati dall'utente per segnalare informazioni di allarme.
- 13) Zone wireless: ogni zona wireless può apprendere automaticamente i codici o codificarli manualmente tramite tastierino o piattaforma WEB (solo Defender St-6 GOLD).
- 14) Zone cablate: l'utente può impostare il tipo di circuito e la velocità di risposta , compatibile con le modalità di funzionamento NO – NC.
- 15) È possibile utilizzare fino a 8 telecomandi senza fili , 16 interruttori elettronici (8 per Defender ST-6), 1 campanello senza fili, una quantità illimitata di sirene senza fili ad una via, 1 sirena wireless a due vie e fino a 16 schede RFID.
- 16) Numeri di telefono: 2 riservati per il CMS , 4 per le utenze per la ricezione allarmi.
- 17) Controllo Stato : permette di controllare gli ultimi 512 allarmi registrati, quali allarme anti-tamper, allarme del rilevatore, mancanza di linea telefonica, inserimento, disinserimento, modifica delle impostazioni di sistema, batteria scarica, bassa tensione etc. è possibile anche controllare in base al numero della zona e al tipo di allarme.
- 18) Inserimento/disinserimento temporizzato: consente di impostare tutti i tempi per inserimenti/disinserimento automatici.
- 19) interruttori elettrici di controllo : l'utente può attivare un interruttore on / off da remoto tramite telefono o SMS , o anche manualmente tramite il pannello.

- 20) Impostazioni zona programmabili: dispone di una impostazione di fabbrica per ogni tipo di zona. L'utente può modificare tutti i parametri del tipo di zona in base alle proprie esigenze.
- 21) Orologio : orologio e calendario automatici incorporati.
- 22) Password: il pannello ha una password di amministratore e 16 password utente , la password dell'amministratore principalmente consente agli amministratori di sistema di configurare il sistema di allarme; Le password utente servono agli utenti nell'uso giornaliero per inserimento /disinserimento, o il controllo a distanza. Sia la password di amministratore che le password utente possono essere liberamente modificate.
- 23) È possibile impostare fino a 4 account per il CMS (solo Defender ST-6 GOLD).
- 24) Identificazione zona: dopo ogni allarme viene visualizzata la zona di allarme direttamente sull'LCD, è possibile anche inviare il rapporto dettagliato al CMS , che comprenderà le posizioni dell'allarme e il tipo di zona.
- 25) Funzione di Antimanomissione : se provate a tagliare il filo tra rivelatore e centralina, o tagliare la linea del telefono il dispositivo va in allarme.
- 26) L'allarme anti-manomissione verrà attivato anche nel caso in cui il pannello venga deliberatamente divelto, il tamper sul retro del pannello infatti verrà innescato.
- 27) Test comunicazione con il CMS: Il pannello invierà un SMS al CMS ad intervalli regolari per verificare che la comunicazione sia funzionante.
- 28) opzioni di Sirena: sirena incorporata, sirena cablata, sirena wireless. Tutte le sirene possono essere programmati come abilitata / disabilitata quando c'è l'allarme.
- 29) Volume dell'altoparlante: il volume è regolabile dal pannello agendo sull'interruttore rotativo (per il Defender St-6) o sui tasti direzionali (per Defender il ST- GOLD).
- 30) Funzione ripetitore wireless (solo Defender St-6 GOLD): è possibile estendere la distanza tra un rivelatore ed il pannello aggiungendo un ripetitore wireless adatto.
- 31) Controllo livello di carica dei rilevatori: i rilevatori invieranno un rapporto di stato al pannello ogni 1-3 ore, quando il livello della batteria raggiunge una soglia prossima alla scarica, il numero di zona corrispondente e il simbolo di batteria scarica saranno visualizzati sul pannello e una comunicazione sarà inviata al CMS.

1.2 Messa in servizio

Per questa impostazione è disponibile una videoguida, per visualizzarla cliccare sul link qui sotto o utilizzare il proprio smartphone per scannerizzare il QR code, si verrà reindirizzati alla pagina youtube.

<http://youtu.be/O6pwkDfWoY0>

NOTA: la videoguida fa riferimento al Defender ST-6 potrebbero esserci alcune differenze col nuovo modello Defender ST-6 GOLD.



Capitolo 2 Installazione e connessioni

2.1 Installazione

- 1) Fissare la staffa al muro e agganciare il pannello alla staffa.
- 2) Non posizionare vicino a pareti metalliche per evitare di alterare il segnale wireless.
- 3) Assicurarsi di posizionare il dispositivo in una posizione centrale rispetto tutti gli accessori wireless.

2.2 Connessioni (N.O. –N.C.)

Come in figura le zone cablate vanno dal piedino 33 al piedino 38.

Defender ST-6:

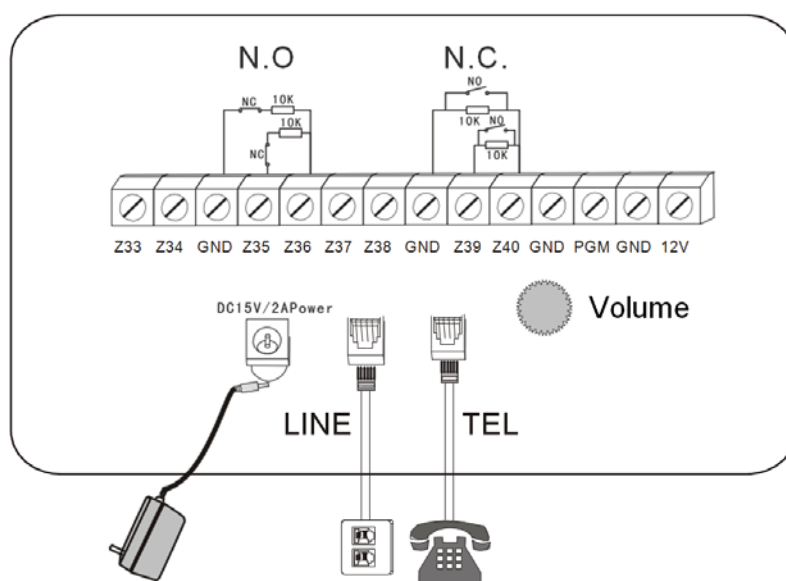

Defender ST-6 GOLD:

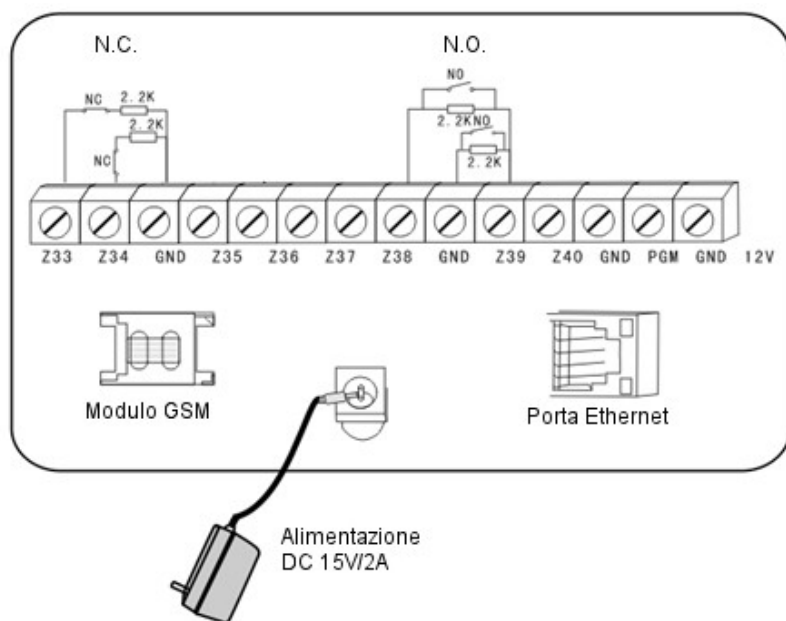

2.3 Installazione dei dispositivi cablati

Le zone cablate sono disabilitate di default, quindi occorre attivarle prima di poterle utilizzare. Quando l'impostazione fallisce il dispositivo avviserà al termine della procedura che l'attivazione non è andata a buon fine. Il numero della zona comparirà sul pannello LCD.

Il pannello di controllo può fornire una alimentazione di 15V, 100mA per i dispositivi ausiliari quali barriere radar, etc, non collegare dispositivi che richiedano più di 100mA oppure utilizzare un alimentatore ausiliario.

2.4 Installazione dei dispositivi wireless









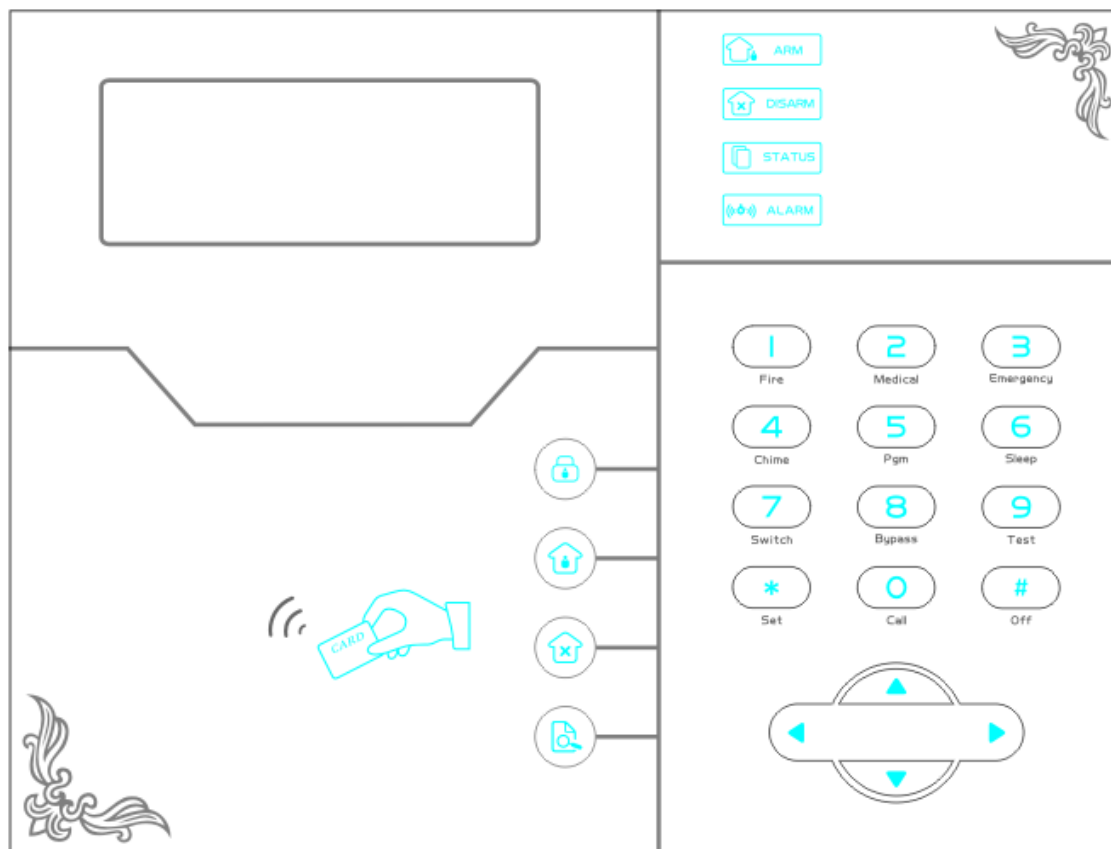

Tutti i dispositivi senza fili vanno installati in un raggio di 150 metri, comunque occorre verificare di volta in volta che la portata del dispositivo copra effettivamente la distanza.













Funzione di ripetitore wireless: quando rivelatore senza fili è troppo distante dal pannello o ci sono degli ostacoli che ne limitano la portata è possibile usare un ripetitore wireless per aumentare la portata.

Capitolo 3 Tastiera e operazioni

3.1 Pannello



 ARM	LED: Si accende quando il dispositivo è inserito.
 DISARM	LED: Si accende quando il dispositivo è disinserito.
 STATUS	LED: lampeggia per indicare un'avaria in una zona o quando manca la corrente.
 ALARM	LED: lampeggia quando c'è un allarme.
	Arm (Inserimento)
	Home Arm (Inserimento parziale)
	Disarm (Disinserimento)
	Inquiry (Indagine)
	Tasti direzionali (Sopra, sotto, sinistra, destra)
	Lettore carte RFID
 Fire	Tasto 1 -Premere 3 secondi per inviare un allarme incendio

	Tasto 2 -Premere 3 secondi per inviare un allarme medico
	Tasto 3 -Premere 3 secondi per inviare un allarme di SOS
	Tasto 4 -Premere 3 secondi e inserire la password per abilitare o disabilitare il campanello di passaggio.
	Tasto 5 -Premere 3 secondi e inserire la password per abilitare o disabilitare l'uscita PGM.
	Tasto 6 -Premere 3 secondi per attivare o disattivare la modalità silenziosa.
	Tasto 7 -Premere 3 secondi e inserire la password per accendere o spegnere gli interruttori elettrici.
	Tasto 8 -Premere 3 secondi e inserire la password per escludere o reinserire una zona.
	Tasto 9 -Premere 3 secondi e inserire la password per fare il test dei radar, sensori o sirena.
 	Tasto 1 + Tasto 0 - Premere 3 secondi per effettuare chiamate tramite il GSM, la durata massima di una chiamata vocale è 240 secondi e verrà comunque interrotta se avviene un allarme.
	Tasto * - Indietro
	Tasto # - Conferma

Modalità Silenziosa: tutti gli indicatori led, retroilluminazione e avvisi sonori sono disattivati. Viene interrotta automaticamente se l'utente accede al pannello o in caso di allarme.

Esclusione zona: escludere una zona significa disabilitare una zona. Non appena il sistema viene disarmato e riarmato l'esclusione della zona non ha più effetto.

Test di comunicazione: Per testare la comunicazione tra il pannello e la centrale di vigilanza.

Test Sirena: per verificare se la sirena funziona normalmente.











Test sensori: per verificare se i rilevatori stanno funzionando normalmente.

3.2 Operazioni base

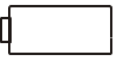
Password amministratore	012345	
Password utenti	Utente 01	1234
	Utenti 02-16	vuote
Disinserimento	password utente [1234]+ "Disarm"	
Inserimento parziale	"Home Arm"	
Inserimento totale	"Arm"	
Registro eventi	"Inquiry"	
Spegnimento	scolligare l'alimentazione, premi e tieni premuto # per almeno 3s + password utente [1234]+ #	
Entrare nei settaggi di	premi e tieni premuto * per più di 3 secondi + password di	

sistema	sistema[012345]+ #
Entrare nei settaggi utente	premi e tieni premuto * per più di 3 secondi + numero utente (01) + password utente [1234]+ #
Ispezione Zone	Le zone cablate vengono attivate dopo un minuto dall'accensione del dispositivo
Reimpostazione Password	spegnere e riaccendere la centralina, quindi inserire 000000 entro 1 minuto dell'accensione per entrare nel menu dei settaggi del sistema

3.3 Indicazioni Spie luminose

Icona	Descrizione	Icona	Descrizione
	Ricezione GSM		GSM attivo
	Linea Telefonica		Perimetrale
	Batteria scarica - sensori		Disinserimento
	Batteria scarica - pannello		Inserimento
	Allarme		Abilita GPRS
	Voce attiva		



Linea Telefonica – Lampeggia quando la linea telefonica è tagliata, è fisso quando tutto è ok.



GSM attivo – Lampeggia quando il GSM non è pronto, è acceso fisso quando è normale.



Abilita GPRS – Lampeggia quando il GPRS è disconnesso, è acceso fisso quando è connesso.



Voce attiva – Lampeggia se è in modalità silenziosa, è acceso fisso se è in modalità normale.

Allarmi:

A-05	Allarme Zona 5
F-05E	Avaria Zona 5
P-05	Zona 5 Esclusa
F-05L	Zona 5 Sensore disconnesso
F-05□	Zona 5 Batteria scarica

NOTA: Dopo un allarme, Il numero di zona dell'allarme verrà comunque visualizzato sullo schermo LCD dopo il disinserimento. Per ritornare alla schermata principale occorre disinserire 2 volte.

3.4 Inserimento e disinserimento

☆ **Inserimento totale**



Premere il tasto "away" sul telecomando e la centralina avviserà col messaggio "sistema armato" e col suono di conferma

☆ **Disinserimento**



Premere il tasto "disarm" sul telecomando e la centralina avviserà col messaggio "sistema disarmato" e col suono di conferma

☆ **Inserimento parziale**



Premere il tasto "HOME" sul telecomando e la centralina avviserà col messaggio "inserimento parziale" e verrà visualizzata sul display la relativa icona

☆ **Panico**

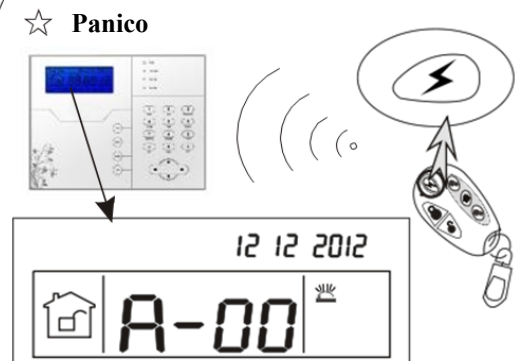

Premere il tasto "panico" sul telecomando o tieni premuto il tasto 3 sul pannello per almeno 3s

NOTA: Nell'immagine sopra viene mostrato come inserire o disinserire l'allarme tramite telecomando, è possibile inserire o disinserire l'allarme attraverso metodi alternativi, sul centro CMS verrà visualizzato il codice relativo alla metodologia utilizzata secondo la seguente tabella.

NOTA: Salvo specifica indicazione i codici si intendono validi per entrambi i modelli.

#40-47	Inserimento/disinserimento tramite telecomando (8 telecomandi)
#01-16	Inserimento/disinserimento da pannello tramite immissione password utente

#60-63	Defender ST-6	Inserimento/disinserimento tramite chiamata
#50-54	Defender St-6 GOLD	
#99	Defender ST-6	Inserimento/disinserimento automatico tramite settaggi timer o zone chiave (solo defender gold)
#80-81	Defender St-6 GOLD	
#97	Defender ST-6	Inserimento/disinserimento tramite centrale di vigilanza
#60	Defender St-6 GOLD	Inserimento/disinserimento tramite software CMS
#98	Defender St-6	Inserimento/disinserimento tramite pulsante del pannello
#20-39	Defender St-6 GOLD	Inserimento/disinserimento tramite carta RFID
#70	Defender St-6 GOLD	Inserimento/disinserimento tramite web
#90	Defender St-6 GOLD	Inserimento/disinserimento tramite comando sconosciuto

3.5 Procedura di allarme

Defender ST-6

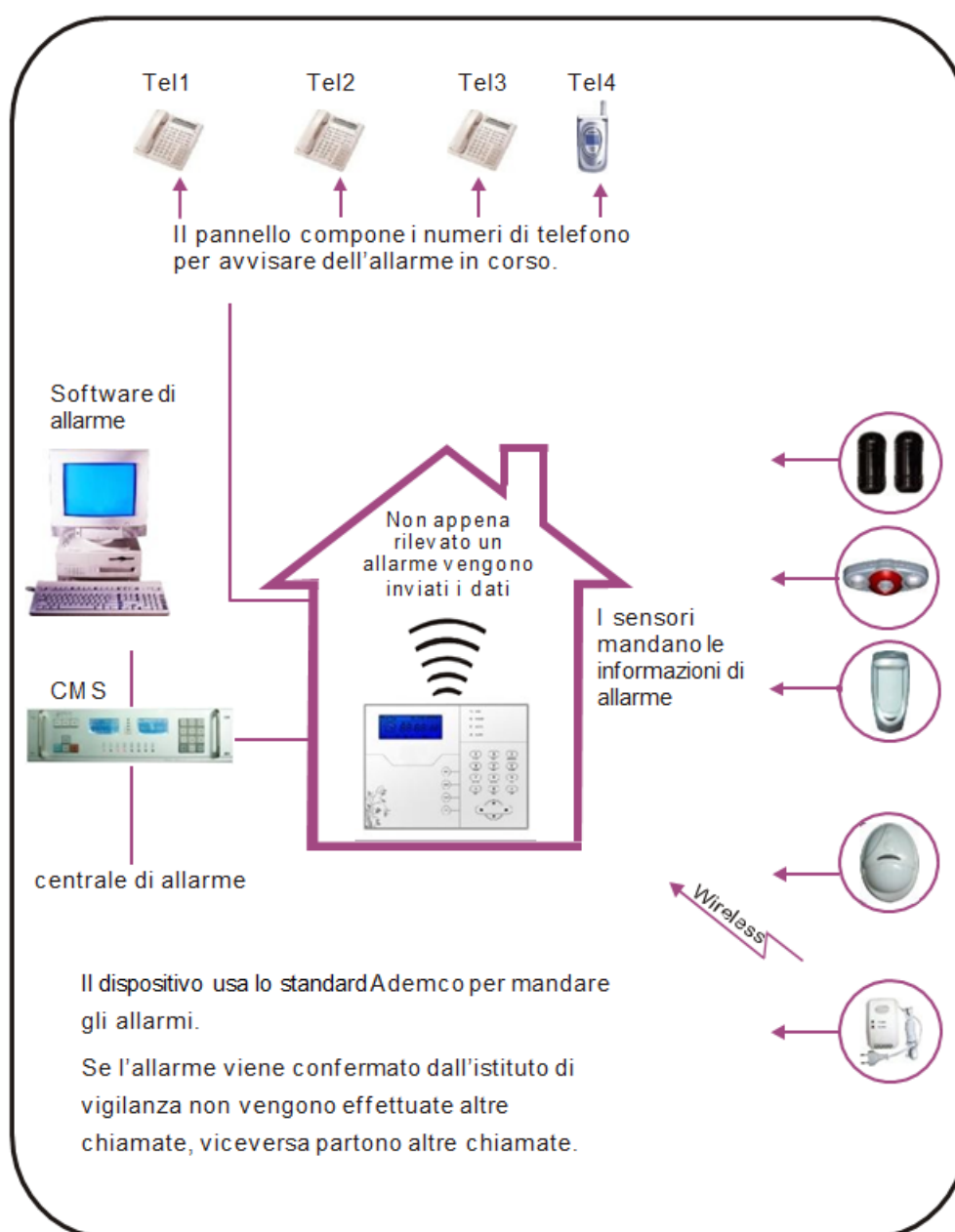

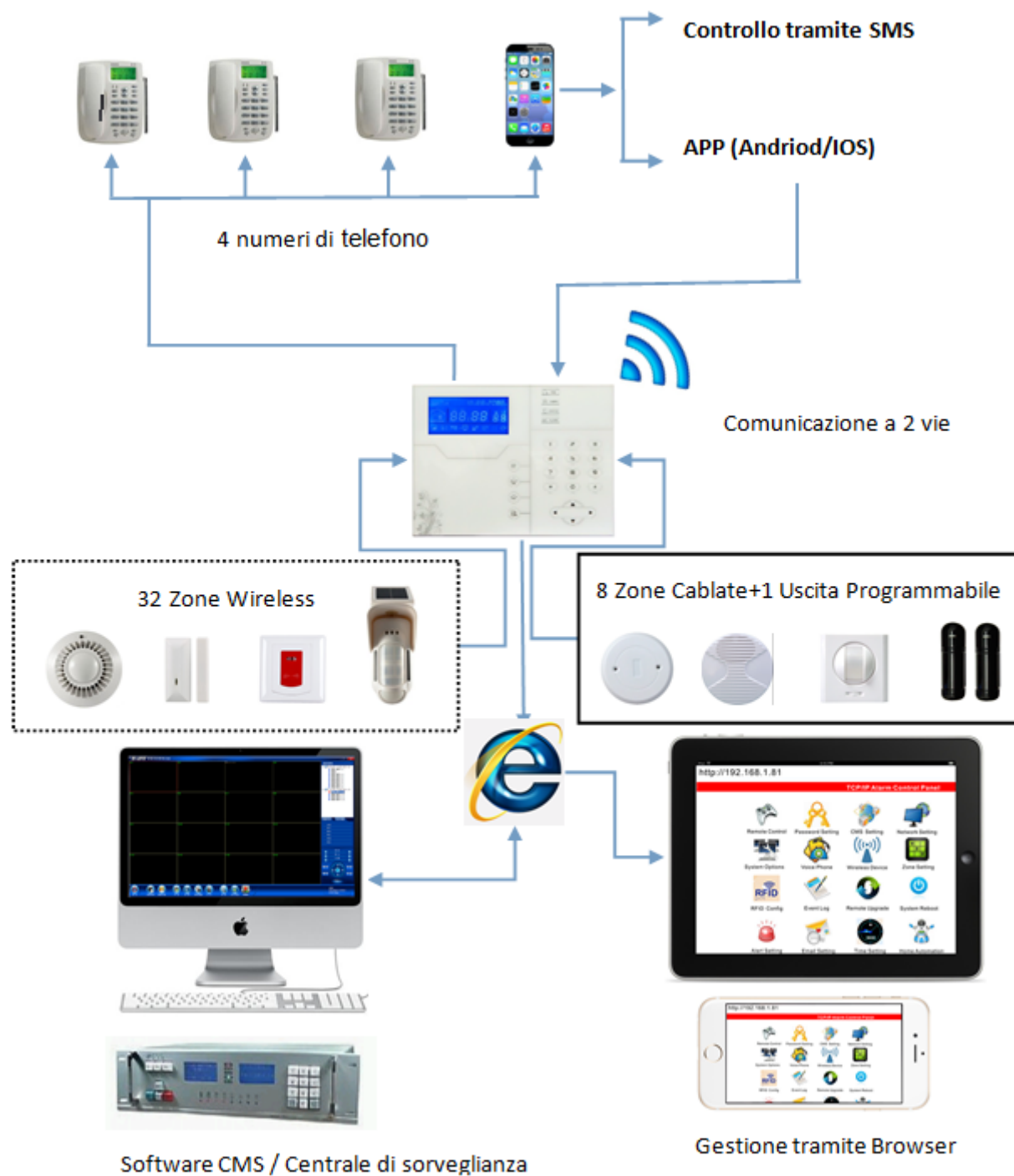

Defender ST-6 GOLD



Capitolo 4

4.1 Ricezione allarmi e controllo del GSM

L'utente può controllare a distanza il sistema tramite telefono. Non appena il sistema risponde bisogna inserire i codici utente e seguire le istruzioni del menu vocale.

	<p>L'utente chiama il numero della centralina.</p> <p>NOTA: Il Defender ST-6 necessita di connessione alla linea fissa, Il Defender ST-6 utilizza un modem GSM integrato e necessita di scheda SIM.</p>
	<p>La centralina risponde al secondo squillo</p>
<p>📞 Inserire la password</p>	<p>Inserire la password utente.</p> <p>NOTA: la password preimpostata di fabbrica è 1234</p>
<p>📞 Seguire le indicazioni del menu vocale per eseguire le varie operazioni.</p>	<p>Premi 1 per inserire Premi 2 per disinserire Premi 3 per l'inserimento parziale Premi 4 per controllare lo stato del sistema Premi 5 per commutare gli interruttori elettrici Premi 6 per commutare l'uscita programmabile (vedi nota) Premi 9 per l'ascolto ambientale Premi 0 per terminare la chiamata</p> <p>NOTA: l'uscita programmabile è un'esclusiva del Defender ST-6 GOLD.</p>

4.2 Operazioni durante la ricezione di un allarme

Non appena il sistema va in allarme parte la prima telefonata verso i numeri di telefono registrati e verrà riprodotto il messaggio vocale pre-impostato.

 <p>Quando si verifica un allarme la centralina prima di tutto invierà gli SMS di allarme, quindi inizierà a chiamare i numeri telefonici preimpostati.</p>	 <p>L'utente risponde alla chiamata.</p>	<p>📞 Verrà riprodotto il messaggio vocale preregistrato ed in seguito:</p> <p>Premi 1 per cancellare l'allarme Premi 2 per controllare l'evento che ha generato l'allarme Premi 3 per l'inserimento totale Premi 4 per disinserire Premi 5 per l'inserimento parziale Premi 6 per attivare la sirena Premi 7 per l'ascolto ambientale Premi 8 per commutare l'uscita programmabile (vedi nota) Premi 9 per rispondere Premi 0 per terminare la chiamata</p> <p>NOTA: l'uscita programmabile è un'esclusiva del Defender ST-6 GOLD.</p>
--	---	--

Controllo via SMS

Per eseguire un comando inviare la stringa relativa tramite SMS al numero del dispositivo.

COMANDO	STRINGA DA INVIARE
Inserimento	password:1234 system arm
Disinserimento	password:1234 system disarm
Inserimento Parziale	password:1234 system home
Cancella allarmi	password:1234 system cancel
Controllo stato	password:1234 system status
Attiva l'uscita su morsettiera PGM	password:1234 pgm open
Disattiva l'uscita su morsettiera PGM	password:1234 pgm close
Attiva contatto elettrico	password:1234 switch open X (X=1-8, numero dello switch)
Disattiva contatto elettrico	password:1234 switch off X (X=1-8, numero dello switch)

Nota: il codice utente di default è 1234, quando viene inviato un comando corretto non si riceve nessuna risposta, quando il comando è errato si riceve un sms per avvisare del comando errato.

Nota: lo stop allarmi inviato durante una allarme in corso ferma semplicemente l'allarme, fermando anche le chiamate vocali e lascia il sistema inserito.

4.3 Controllo remoto tramite App Android

Andare sul sito <http://supporto.skynetitalia.net/>



Selezionare antifurti->defender st6-> ST-6 Applicazione Android

Quindi scaricare e installare l'App sul proprio telefono. La configurazione è molto semplice, richiede solo di inserire il numero di telefono della scheda sim inserita nella centrale di allarme.

In alternativa è possibile scannerizzare con lo smartphone android il QR CODE qui a fianco, per un accesso diretto al file di installazione.



Capitolo5



Ricezione di un allarme vocale e controllo GSM

5.1 Ingresso al menù

* (tenere premuto per 3s) + 1 2 3 4 + # > 1 Imposta Ora
2 Imposta Password Utente
3 Imposta numeri di telefono



NOTA: di seguito si fa riferimento alla simbologia AA= anno, MM= mese, GG=giorno, oo= ora, mm= minuti, ss= secondi, durante il procedimento la centralina comunicherà con l'utente tramite l'altoparlante, tali istruzioni saranno precedute dal simbolo  e riportate in maiuscolo, la combinazione dei tasti da premere sul pannello invece verrà riportata in rosso.

5.2 Impostazione ora

*	Tenere premuto per 3 s
	INSERIRE LA PASSWORD
1234 #	Inserire la password utente e premere il tasto # per confermare.
1 #	Secondo le opzioni del menu scegliere 1 per le impostazioni dell'ora.
	INSERIRE L'ORA DI SISTEMA, PREMERE CONFERMA PER SALVARE, INDIETRO PER USCIRE
AA MM GG oo mm ss # ES. 15 05 06 12 00 00 #	Inserire la data ed ora di sistema e premere il tasto # per confermare. Nell'esempio l'ora di sistema verrebbe impostata alle 12:00 del 6 maggio 2015.

NOTA: sullo schermo lampeggeranno le icone relative alla data (Y= anno, M= mese, D= giorno, H= ora, Min=minuti, Sec= secondi), è possibile, durante la digitazione, utilizzare i tasti Sopra e Sotto per spostare il cursore.

5.3 Impostazione password utente

*	Tenere premuto per 3 s
	INSERIRE LA PASSWORD
1234 #	Inserire la password utente e premere il tasto # per confermare
2 #	Secondo le opzioni del menu scegliere 2 per le impostazioni delle password utente
	INSERIRE IL NUMERO UTENTE DELLA PASSWORD DA MODIFICARE, PREMERE CONFERMA PER SALVARE, INDIETRO PER USCIRE
XX # ES. 09 #	Inserire il numero utente (01-16) e premere il tasto # per confermare. Nell'esempio verrà modificata la password utente n. 09.
	INSERIRE LA PASSWORD, PREMERE CONFERMA PER SALVARE, INDIETRO PER USCIRE
XXXX # ES. 5678 #	Inserire la nuova password (4 cifre) e premere il tasto # per confermare Nell'esempio la nuova password sarà 5678.

Nota: è possibile impostare 16 password utenti. Solo la password No.1 può entrare in impostazioni utente.

5.4 Impostazione numeri per chiamata vocale (fai riferimento al paragrafo 6.4)

Capitolo6

Sistema

6.1 Ingresso al menù di sistema

Il menu di sistema è l'aspetto in cui il Defender ST-6 e Defender ST-6 GOLD differiscono maggiormente, per molti aspetti le procedure sono molto simili cambiando solo l'ordine delle varie voci, per altri vi sono sottomenu esclusivi per l'uno e l'altro modello. Si prega quindi di leggere le istruzioni di questo capitolo con attenzione ed assicurarsi sempre di adottare la metodologia corretta in base al modello in possesso.

Menu Defender ST-6

<input type="checkbox"/> * (premi 3s) + <input type="checkbox"/> 0 <input type="checkbox"/> 1 <input type="checkbox"/> 2 <input type="checkbox"/> 3 <input type="checkbox"/> 4 <input type="checkbox"/> 5 + <input type="checkbox"/> # >	<input type="checkbox"/> 1 Imposta Password
	<input type="checkbox"/> 2 Imposta numeri centrale di vigilanza
	<input type="checkbox"/> 3 Imposta numeri
	<input type="checkbox"/> 4 Opzioni di sistema
	<input type="checkbox"/> 5 Dispositivi Wireless
	<input type="checkbox"/> 6 Zone
	<input type="checkbox"/> 7 Manutenzione
	<input type="checkbox"/> 8 GSM
	<input type="checkbox"/> 9 Opzioni Avanzate

Menu Defender ST-6 GOLD

<input type="checkbox"/> * (premi 3s) + <input type="checkbox"/> 0 <input type="checkbox"/> 1 <input type="checkbox"/> 2 <input type="checkbox"/> 3 <input type="checkbox"/> 4 <input type="checkbox"/> 5 + <input type="checkbox"/> # >	<input type="checkbox"/> 1 Imposta Password
	<input type="checkbox"/> 2 Imposta rete
	<input type="checkbox"/> 3 Imposta numeri centrale di vigilanza
	<input type="checkbox"/> 4 Imposta numeri
	<input type="checkbox"/> 5 Opzioni di sistema
	<input type="checkbox"/> 6 Dispositivi Wireless
	<input type="checkbox"/> 7 Zone
	<input type="checkbox"/> 8 Manutenzione
	<input type="checkbox"/> 9 Opzioni Avanzate

6.2 Imposta password

*	Tenere premuto per 3 s
🔊	INSERIRE LA PASSWORD
012345 #	Inserire la password amministratore e premere il tasto # per confermare. 012345 è la password pre-impostata di fabbrica.
1 #	Secondo le opzioni del menu scegliere 1 per le impostazioni delle password, quindi premere # per confermare

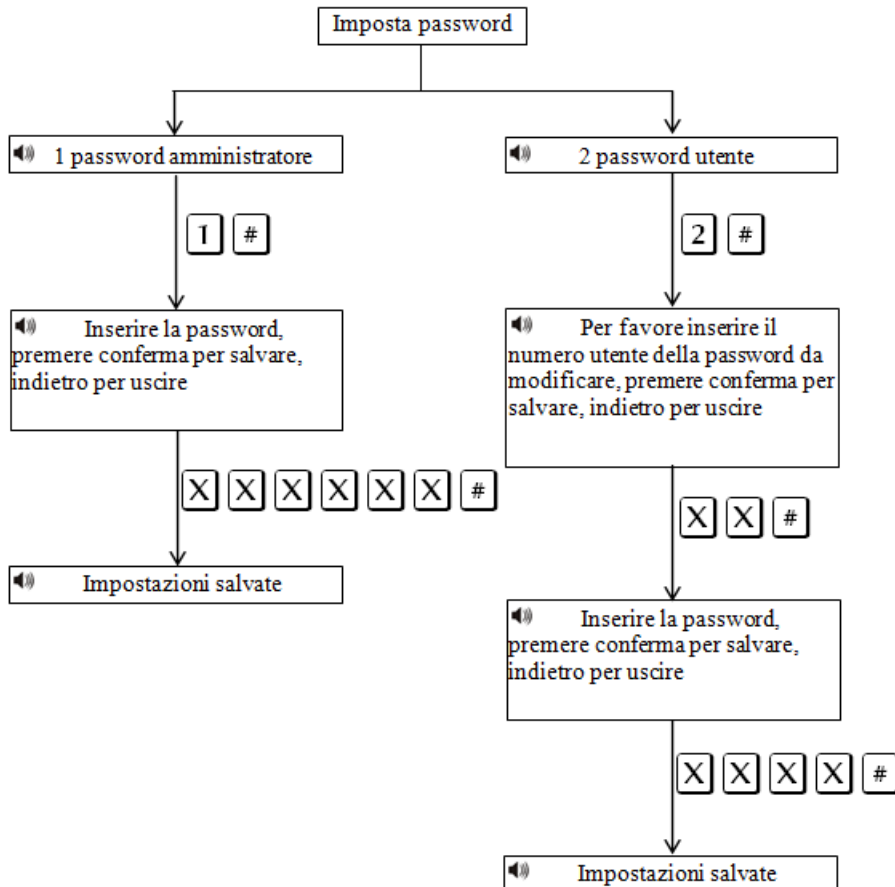

Nota: Le impostazioni della password includono password utente e password amministratore, la password utente si usa per inserire e disinserire il sistema sia da locale che da remoto, la password amministratore è l'unica che dà accesso alle impostazioni del sistema.



La Password amministratore è di 6 cifre, la password utente è a 4 cifre, è possibile impostare 16 password utente, N. 01-16, ma solo il primo utente, N.01, può entrare nelle impostazioni utente.

Se si dimentica la password, al riavvio del pannello, per il primo minuto, la password dell'amministratore è 000000, quindi si può usare per eseguire tutti i settaggi compresa nuova password.

Nota: In caso di errore, premere di nuovo il tasto annulla per tornare al menu precedente.

Nota: L'impostazione di fabbrica della password amministratore è 9876, password utente è 1234.

Nota: Per questa impostazione sono disponibili alcune videoguide, per visualizzarle cliccare sui link di seguito elencati o utilizzare il proprio smartphone per scannerizzare il QR code, si verrà reindirizzati alla pagina youtube.

CAMBIO PASSWORD	RESET PASSWORD
	
http://youtu.be/WqtJysJ6PSs	http://youtu.be/3VNHYxDX208

6.3 Imposta rete

Nota: Queste impostazioni sono un'esclusiva del Defender ST-6 GOLD.

*	Tenere premuto per 3 s
	INSERIRE LA PASSWORD
012345 #	Inserire la password amministratore e premere il tasto # per confermare. 012345 è la password pre-impostata di fabbrica.
2 #	Secondo le opzioni del menu scegliere 2 per le impostazioni di rete, quindi premere # per confermare.

* (premi 3s) + 0 1 2 3 4 5 + # > 2 # >	1 Imposta Indirizzo IP del pannello
	2 Imposta gateway
	3 Imposta subnet mask
	4 Imposta Indirizzo IP del CMS
	5 Imposta porta del CMS
	6 Imposta numero di account del CMS
	7 Imposta Password del CMS

Nota: L'indirizzo IP preimpostato di fabbrica è 192.168.1.81, occorre modificarlo secondo le impostazioni della propria rete. Se nella rete sono presenti più pannelli occorre prestare attenzione affinché ognuno abbia un indirizzo distinto.

Tutte le altre impostazioni sono vuote di default.

Impostando l'indirizzo IP o il gateway, occorre inserire gruppi di 3 cifre, se ad esempio, si volesse impostare l'indirizzo IP come 192.168.1.11, occorrerà inserire 192.168.001.011.

NOTA: Dopo aver confermato premendo il tasto # occorre tornare al menu impostazioni di rete per rendere valida la modifica.

6.4 Impostare numero della centrale di vigilanza (Central Monitoring Station)

*		Tenere premuto per 3 s
🔊 INSERIRE LA PASSWORD		
012345 #		Inserire la password amministratore e premere il tasto # per confermare. 012345 è la password pre-impostata di fabbrica.
2 #	per Defender ST-6	Secondo le opzioni del menu scegliere 2 o 3 (a seconda del modello) per le impostazioni dei numeri della centrale di vigilanza, quindi premere # per confermare.
3 #	per Defender ST-6 GOLD	

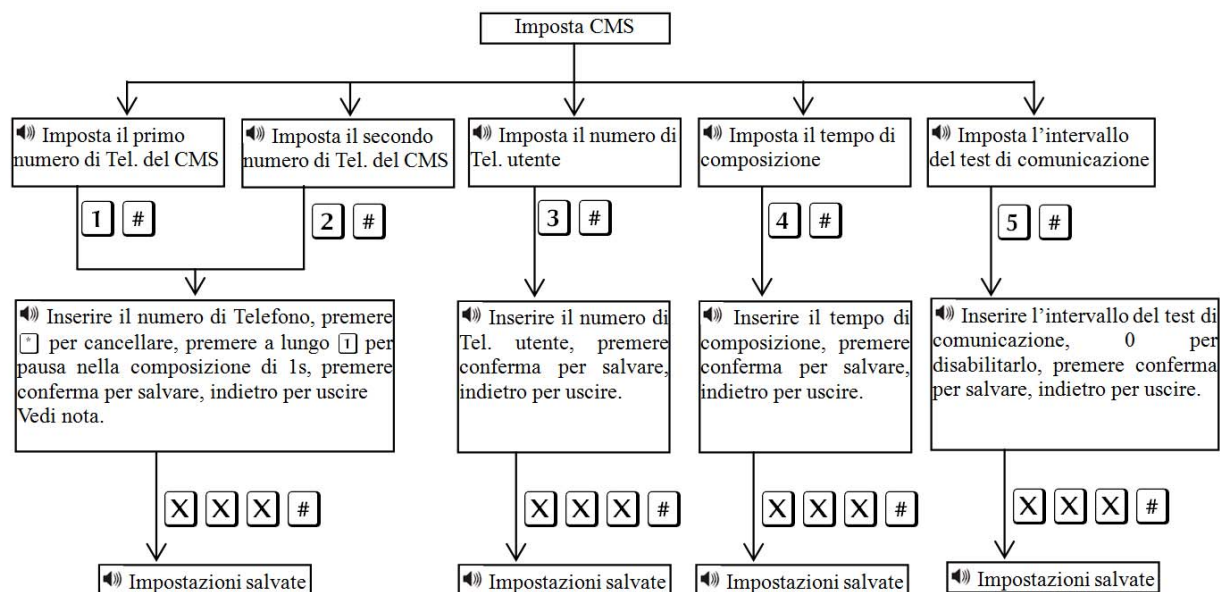

Nota: IL codice utente è il codice di identificazione in ambiente CMS, CMS1 e CMS2 utilizzano lo stesso codice utente, i tempi di composizione possono essere impostati 1- 15 squilli, l' intervallo di tempo di comunicazione può essere impostato da 0-999 ore, l'impostazione comune è di 24 ore.

Nota: Durante la digitazione del numero di telefono se si preme a lungo 1, si visualizza la lettera P, significa 1 secondo di pausa durante la composizione. Questo è importante quando la linea telefonica che collega la centrale di allarme è una sub-linea, e ha bisogno di una pausa di composizione.

Nota: Per il GSM non serve.

ESEMPIO:

Siamo collegati a una sub-linea e dobbiamo programmare il numero di telefono 80808080, dobbiamo impostare il numero 9180808080 (1 per la pausa, il tasto dev'essere tenuto premuto per ca 3s), dove 9 è l'identificativo interno della sottolinea.

* (premere per 3s) > “🔊INSERIRE LA PASSWORD” > **012345#** > **2#** > **1#** > “🔊INSERIRE IL NUMERO DI TELEFONO, PREMERE * PER CANCELLARE, PREMERE A LUNGO 1 PER PAUSA NELLA COMPOSIZIONE DI 1S, PREMERE CONFERMA PER SALVARE, INDIETRO PER USCIRE” > **9 + 1** (premere 3s) + **80808080#**

6.5 Programmazione delle chiamate vocali

*		Tenere premuto per 3 s
🔊 INSERIRE LA PASSWORD		
012345 #		Inserire la password amministratore e premere il tasto # per confermare. 012345 è la password pre-impostata di fabbrica.
3 #	per Defender ST-6	Secondo le opzioni del menu scegliere 3 o 4 (a seconda del modello) per le impostazioni delle chiamate vocali, quindi premere # per confermare.
4 #	per Defender ST-6 GOLD	

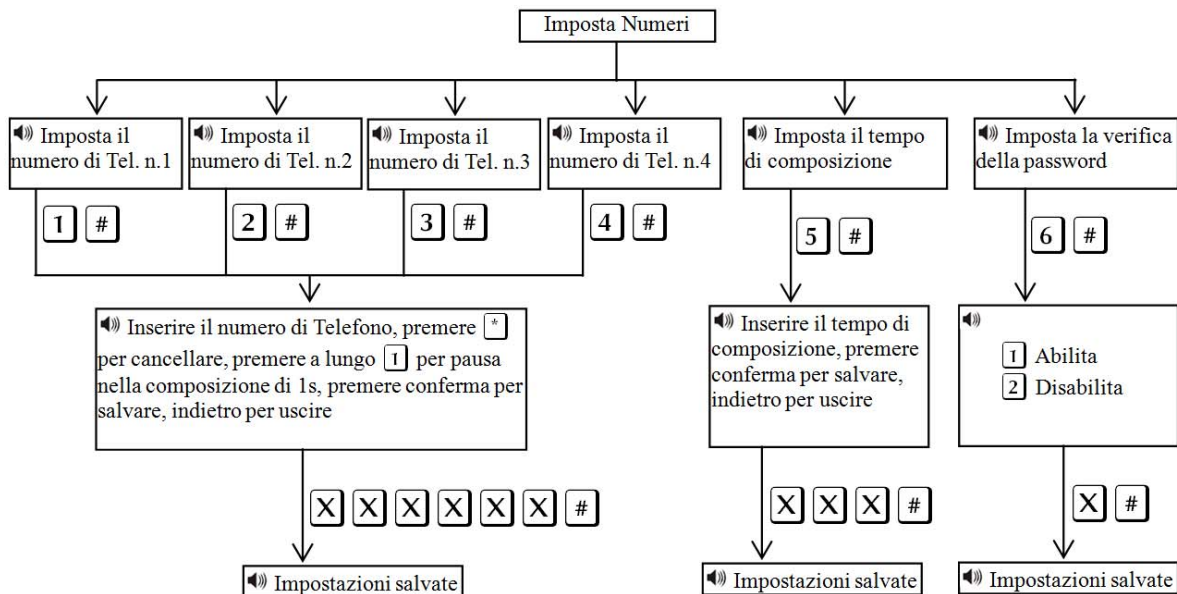

Nota: IL numero di squilli prima della risposta si può impostare da 1 a 15.

Nota: Quando l'utente chiama la centralina, se si attiva la verifica della password, vi verrà chiesto di inserire la password utente.

Per questa impostazione è disponibile una videoguida, per visualizzarla cliccare sul link qui sotto o utilizzare il proprio smartphone per scannerizzare il QR code, si verrà reindirizzati alla pagina youtube.

<http://youtu.be/z9-3K1PFMjw>

NOTA: la videoguida fa riferimento al Defender ST-6 potrebbero esserci alcune differenze col nuovo modello Defender ST-6 GOLD.



6.6 Opzioni sistema

Defender ST-6

- * (premi 3s) + 0 1 2 3 4 5 # > 4 # >
- 1 Imposta Ora di sistema
 - 2 Imposta ritardo di entrata
 - 3 Imposta ritardo di uscita
 - 4 Imposta tempo di attivazione sirena
 - 5 Imposta numero di squilli
 - 6 Controllo perdita comunicazione sensori
 - 7 Avviso sonoro di inserimento/disinserimento
 - 8 Invio rapporto inserimenti/disinserimenti
 - 9 Altre impostazioni

Defender ST-6 GOLD

- * (premi 3s) + 0 1 2 3 4 5 # > 5 # >
- 1 Imposta Ora di sistema
 - 2 Imposta ritardo di entrata
 - 3 Imposta ritardo di uscita
 - 4 Imposta tempo di attivazione sirena
 - 5 Controllo perdita comunicazione sensori
 - 6 Avviso sonoro di inserimento/disinserimento
 - 7 Invio rapporto inserimenti/disinserimenti
 - 8 Imposta tipo di allarme della sirena
 - 9 Altre impostazioni

6.6.1 Impostazione ora

*	Tenere premuto per 3 s	
INSERIRE LA PASSWORD		
012345 #	Inserire la password amministratore e premere il tasto # per confermare. 012345 è la password pre-impostata di fabbrica.	
4 #	per Defender ST-6	Secondo le opzioni del menu scegliere 4 o 5 (a seconda del modello) per le opzioni di sistema, quindi premere # per confermare.
5 #	per Defender ST-6 GOLD	
1 #	Secondo le opzioni del menu scegliere 1 per le impostazioni dell'ora di sistema, quindi premere # per confermare.	
INSERIRE L'ORA DI SISTEMA, PREMERE CONFERMA PER SALVARE, INDIETRO PER USCIRE		
YYMMDDhhmmss# Ad esempio per le 12:30:00 del 6 maggio 2015 digitare: 150506123000#	Seguire le indicazioni del display, dove compariranno i simboli Y= anno, M=Mese, D= giorno, H=Ore, Min=Minuti, S=Secondi. È possibile usare i tasti UP e DOWN per spostare il cursore.	

6.6.2 Imposta ritardo di entrata

Il ritardo di entrata è il ritardo dell'allarme dopo che uno dei sensori è stato innescato, di default è impostato a 10 secondi.

*	Tenere premuto per 3 s	
INSERIRE LA PASSWORD		
012345 #	Inserire la password amministratore e premere il tasto # per confermare. 012345 è la password pre-impostata di fabbrica.	
4 #	per Defender ST-6	Secondo le opzioni del menu scegliere 4 o 5 (a seconda del modello) per le opzioni di sistema, quindi premere # per confermare.
5 #	per Defender ST-6 GOLD	
2 #	Secondo le opzioni del menu scegliere 2 per le impostazioni del ritardo di entrata, quindi premere # per confermare.	
INSERIRE IL RITARDO DI ENTRATA, PREMERE CONFERMA PER SALVARE, INDIETRO PER USCIRE		
XXX# Ad esempio per 20s digitare: 020#	Inserire un numero a 3 cifre compreso tra 0 -255, quindi premere # per confermare.	

6.6.3 Imposta ritardo di uscita

Quando si inserisce il sistema di allarme si ha a disposizione un tempo di uscita per abbandonare i locali. Di fabbrica è impostato a 10 secondi.

*		Tenere premuto per 3 s
🔊 INSERIRE LA PASSWORD		
012345 #		Inserire la password amministratore e premere il tasto # per confermare. 012345 è la password pre-impostata di fabbrica.
4 #	per Defender ST-6	Secondo le opzioni del menu scegliere 4 o 5 (a seconda del modello) per le opzioni di sistema, quindi premere # per confermare.
5 #	per Defender ST-6 GOLD	
3 #		Secondo le opzioni del menu scegliere 3 per le impostazioni del ritardo di uscita, quindi premere # per confermare.
🔊 INSERIRE IL RITARDO DI USCITA, PREMERE CONFERMA PER SALVARE, INDIETRO PER USCIRE		
XXX# Ad esempio per 20s digitare: 020#		Inserire un numero a 3 cifre compreso tra 0 -255, quindi premere # per confermare.

6.6.4 Tempo attivazione sirena

Non appena scatta l'allarme la sirena inizia a suonare. La durata preimpostata di fabbrica è 5 minuti.

*		Tenere premuto per 3 s
🔊 INSERIRE LA PASSWORD		
012345 #		Inserire la password amministratore e premere il tasto # per confermare. 012345 è la password pre-impostata di fabbrica.
4 #	per Defender ST-6	Secondo le opzioni del menu scegliere 4 o 5 (a seconda del modello) per le opzioni di sistema, quindi premere # per confermare.
5 #	per Defender ST-6 GOLD	
4 #		Secondo le opzioni del menu scegliere 4 per le impostazioni del tempo di attivazione della sirena, quindi premere # per confermare.
🔊 INSERIRE UN TEMPO DI ATTIVAZIONE DELLA SIRENA COMPRESO TRA 0 E 30 MINUTI, PREMERE CONFERMA PER SALVARE, INDIETRO PER USCIRE		
XX# Ad esempio per 10 min digitare: 10#		Inserire un numero a 2 cifre, quindi premere # per confermare.

6.6.5 Numero di squilli

L'utente può controllare il dispositivo da remoto, ad esempio chiamandolo. Il numero di squilli che la centrale di allarme attende prima di rispondere alla chiamata è di 7 squilli (impostazioni di fabbrica).

NOTA: Questa è un'impostazione esclusiva del DEFENDER ST-6.

*		Tenere premuto per 3 s
🔊 INSERIRE LA PASSWORD		
012345 #		Inserire la password amministratore e premere il tasto # per confermare. 012345 è la password pre-impostata di fabbrica.
4 #		Secondo le opzioni del menu scegliere 4 per le opzioni di sistema, quindi premere # per confermare.
5 #		Secondo le opzioni del menu scegliere 4 per le impostazioni del numero di squilli, quindi premere # per confermare.
🔊 INSERIRE IL NUMERO DI SQUILLI, INSERIRE UN NUMERO COMPRESO TRA 0 E 15, PREMERE CONFERMA PER SALVARE, INDIETRO PER USCIRE		
XX# Ad esempio per 5 digitare: 05#		Inserire un numero a 2 cifre, compreso tra 0-15, impostando 0 l'opzione verrà disabilitata e il pannello non risponderà alle chiamate, quindi premere # per confermare.

6.6.6 Controllo perdita comunicazione con i sensori

Si può impostare un intervallo di tempo per fare dei controlli ciclici sul funzionamento dei dispositivi wireless, come ad esempio radar, sensori, etc.

Di fabbrica questo intervallo di tempo è impostato a 0 (disabilitato), ma si può impostare tra 0 e 99 ore (è raccomandabile non impostare un tempo inferiore a 6 ore).

*		Tenere premuto per 3 s
🔊 INSERIRE LA PASSWORD		
012345 #		Inserire la password amministratore e premere il tasto # per confermare. 012345 è la password pre-impostata di fabbrica.
4 #	per Defender ST-6	Secondo le opzioni del menu scegliere 4 o 5 (a seconda del modello) per le opzioni di sistema, quindi premere # per confermare.
5 #	per Defender ST-6 GOLD	
6 #	per Defender ST-6	Secondo le opzioni del menu scegliere 5 o 6 (a seconda del modello) per le impostazioni per il controllo della comunicazione con i sensori, quindi premere # per confermare.
5 #	per Defender ST-6 GOLD	
🔊 INSERIRE IL NUMERO DI ORE TRA DUE CONTROLLI PER LA PERDITA DI COMUNICAZIONE CON I SENSORI, INSERIRE UN NUMERO COMPRESO TRA 0 E 99, 0 PER DISABILITARE IL CONTROLLO, PREMERE CONFERMA PER SALVARE, INDIETRO PER USCIRE		
XX# Ad esempio per 12 ore digitare: 12#		Inserire un numero a 2 cifre, compreso tra 0-99, 0 per disabilitare il controllo, quindi premere # per confermare.

6.6.7 Avviso sonoro di inserimento/disinserimento

Quando si inserisce o disinserisce il sistema tramite telecomando, la sirena interna alla centralina emette un bip per conferma. Questa funzione di fabbrica è disattivata.

*		Tenere premuto per 3 s
🔊 INSERIRE LA PASSWORD		
012345 #		Inserire la password amministratore e premere il tasto # per confermare. 012345 è la password pre-impostata di fabbrica.
4 #	per Defender ST-6	Secondo le opzioni del menu scegliere 4 o 5 (a seconda del modello) per le opzioni di sistema, quindi premere # per confermare.
5 #	per Defender ST-6 GOLD	
7 #	per Defender ST-6	Secondo le opzioni del menu scegliere 6 o 7 (a seconda del modello) per le impostazioni dell'avviso sonoro, quindi premere # per confermare.
6 #	per Defender ST-6 GOLD	
🔊 SELEZIONARE L'AVVISO SONORO PER INSERIMENTO/DISINSERIMENTO, 1 PER UN SUONO BREVE, 2 PER NESSUN SUONO, PREMERE CONFERMA PER SALVARE, INDIETRO PER USCIRE		
1# per attivarlo 2# per disattivarlo		Inserire 1 o 2, quindi premere # per confermare.

6.6.8 Invio rapporto inserimenti/disinserimenti

Si può scegliere di inviare alla centrale operativa un rapporto di ogni manovra di inserimento o disinserimento. Di fabbrica questa opzione è disabilitata.

*		Tenere premuto per 3 s
🔊 INSERIRE LA PASSWORD		
012345 #		Inserire la password amministratore e premere il tasto # per confermare. 012345 è la password pre-impostata di fabbrica.
4 #	per Defender ST-6	Secondo le opzioni del menu scegliere 4 o 5 (a seconda del modello) per le opzioni di sistema, quindi premere # per confermare.
5 #	per Defender ST-6 GOLD	
8 #	per Defender ST-6	Secondo le opzioni del menu scegliere 7 o 8 (a seconda del modello) per le impostazioni del rapporto di inserimento/disinserimento, quindi premere # per confermare.
7 #	per Defender ST-6 GOLD	
🔊 SELEZIONARE IL RAPPORTO PER INSERIMENTO/DISINSERIMENTO, 1 PER ABILITARLO, 2 PER DISABILITARLO, PREMERE CONFERMA PER SALVARE, INDIETRO PER USCIRE		
1# per attivarlo	Inserire 1 o 2, quindi premere # per confermare.	
2# per disattivarlo		

6.6.9 Imposta tipo di allarme della sirena

L'utente può impostare la tipologia della sirena.

NOTA: Questa è un'impostazione esclusiva del DEFENDER ST-6 GOLD, per il modello DEFENDER ST-6 consultare il paragrafo 6.7.1.

*		Tenere premuto per 3 s
🔊 INSERIRE LA PASSWORD		
012345 #		Inserire la password amministratore e premere il tasto # per confermare. 012345 è la password pre-impostata di fabbrica.
5 #	Secondo le opzioni del menu scegliere 4 per le opzioni di sistema, quindi premere # per confermare.	
8 #	Secondo le opzioni del menu scegliere 8 per le impostazioni di allarme, quindi premere # per confermare.	
🔊 SELEZIONARE IL TIPO DI SIRENA, 1 PER NOTA PEDALE, 2 A IMPULSI, 3 PER MUTO, PREMERE CONFERMA PER SALVARE, INDIETRO PER USCIRE		
1# per nota pedale	Inserire 1, 2 o 3, quindi premere # per confermare. Il valore preimpostato è 3: muto.	
2# per tono pulsante		
3# per muto		

6.7 Altre Impostazioni

Defender ST-6

* (3s)+ 0 1 2 3 4 5 # > 4 # > 9 # >

- 1 Impostazioni di allarme
- 2 Mancanza di corrente
- 3 Controllo contatti magnetici
- 4 Controllo tamper di manomissione
- 5 Inserimento forzato
- 6 Taglio fili del telefono
- 7 Numero di allarmi di zona
- 8 Ascolto Ambientale
- 9 Promemoria mancanza corrente

Defender ST-6 GOLD

* (3s)+ 0 1 2 3 4 5 # > 5 # > 9 # >

- 1 Inserimento forzato
- 2 Mancanza di corrente
- 3 Controllo contatti magnetici
- 4 Controllo tamper di manomissione
- 5 Numero di allarmi di zona
- 6 Ascolto Ambientale

6.7.1 Impostazioni di allarme

L'utente può impostare la tipologia della sirena.

NOTA: Questa è un'impostazione esclusiva del DEFENDER ST-6, per il modello DEFENDER ST-6 GOLD consultare il paragrafo 6.6.9.

*	Tenere premuto per 3 s
🔊	INSERIRE LA PASSWORD
012345 #	Inserire la password amministratore e premere il tasto # per confermare. 012345 è la password pre-impostata di fabbrica.
4#	Secondo le opzioni del menu scegliere 4 per le opzioni di sistema, quindi premere # per confermare.
9 #	Secondo le opzioni del menu scegliere 9 per le altre impostazioni, quindi premere # per confermare.
1 #	Secondo le opzioni del menu scegliere 1 per le impostazioni di allarme, quindi premere # per confermare.
🔊	SELEZIONARE IL TIPO DI SIRENA, 1 PER NOTA PEDALE, 2 A IMPULSI, 3 PER MUTO, PREMERE CONFERMA PER SALVARE, INDIETRO PER USCIRE
1# per nota pedale 2# per tono pulsante 3# per muto	Inserire 1, 2 o 3, quindi premere # per confermare. Il valore preimpostato è 3: muto.

6.7.2 Mancanza corrente

Non appena manca la corrente la centralina invia un avviso alla centrale operativa. È possibile impostare il ritardo col quale viene inviato questo allarme (di fabbrica è impostato a 30 minuti).

*		Tenere premuto per 3 s
🔊 INSERIRE LA PASSWORD		
012345 #		Inserire la password amministratore e premere il tasto # per confermare. 012345 è la password pre-impostata di fabbrica.
4 #	per Defender ST-6	Secondo le opzioni del menu scegliere 4 o 5 (a seconda del modello) per le opzioni di sistema, quindi premere # per confermare.
5 #	per Defender ST-6 GOLD	
9 #		Secondo le opzioni del menu scegliere 9 per le altre impostazioni, quindi premere # per confermare.
2 #		Secondo le opzioni del menu scegliere 2 per mancanza di corrente, quindi premere # per confermare.
🔊 INSERIRE IL NUMERO DI MINUTI, DA 0 A 255, DI MANCANZA CORRENTE, PREMERE CONFERMA PER SALVARE, INDIETRO PER USCIRE		
XXX#		Inserire un numero a 3 cifre compreso tra 0-255, quindi premere # per confermare.

6.7.3 Controllo contatti magnetici

È possibile mostrare sul display della centrale la zona di apertura di un contatto magnetico (di fabbrica è disabilitata).

*		Tenere premuto per 3 s
🔊 INSERIRE LA PASSWORD		
012345 #		Inserire la password amministratore e premere il tasto # per confermare. 012345 è la password pre-impostata di fabbrica.
4 #	per Defender ST-6	Secondo le opzioni del menu scegliere 4 o 5 (a seconda del modello) per le opzioni di sistema, quindi premere # per confermare.
5 #	per Defender ST-6 GOLD	
9 #		Secondo le opzioni del menu scegliere 9 per le altre impostazioni, quindi premere # per confermare.
3 #		Secondo le opzioni del menu scegliere 3 per il controllo dei contatti magnetici, quindi premere # per confermare.
🔊 SELEZIONARE 1 PER ABILITARE IL CONTROLLO DEL CONTATTO MAGNETICO, 2 PER DISABILITARE, PREMERE CONFERMA PER SALVARE, INDIETRO PER USCIRE		
1# per abilitare	Inserire 1 o 2, quindi premere # per confermare.	
2# per disabilitare		

6.7.4 Controllo del tamper di manomissione

Se si attiva questa funzione non appena i tamper vengono attivati il pannello va in allarme (di fabbrica è attiva questa funzione).

*		Tenere premuto per 3 s
🔊 INSERIRE LA PASSWORD		
012345 #		Inserire la password amministratore e premere il tasto # per confermare. 012345 è la password pre-impostata di fabbrica.
4 #	per Defender ST-6	Secondo le opzioni del menu scegliere 4 o 5 (a seconda del modello) per le opzioni di sistema, quindi premere # per confermare.
5 #	per Defender ST-6 GOLD	
9 #		Secondo le opzioni del menu scegliere 9 per le altre impostazioni, quindi premere # per confermare.
4 #		Secondo le opzioni del menu scegliere 4 per il controllo del tamper di manomissione, quindi premere # per confermare.
🔊 SELEZIONARE 1 PER ABILITARE IL CONTROLLO WIRELESS DEL TAMPER DI MANOMISSIONE, 2 PER DISABILITARE, PREMERE CONFERMA PER SALVARE, INDIETRO PER USCIRE		
1# per abilitare 2# per disabilitare		Inserire 1 o 2, quindi premere # per confermare.

6.7.5 Inserimento forzato

Se un sensore durante l'inserimento manda un segnale di allarme (ad esempio guasto o una porta aperta) l'allarme è disabilitato. Abilitando l'inserimento forzato invece si inserisce ugualmente.

*		Tenere premuto per 3 s
🔊 INSERIRE LA PASSWORD		
012345 #		Inserire la password amministratore e premere il tasto # per confermare. 012345 è la password pre-impostata di fabbrica.
4 #	per Defender ST-6	Secondo le opzioni del menu scegliere 4 o 5 (a seconda del modello) per le opzioni di sistema, quindi premere # per confermare.
5 #	per Defender ST-6 GOLD	
9 #		Secondo le opzioni del menu scegliere 9 per le altre impostazioni, quindi premere # per confermare.
5 #	per Defender ST-6	Secondo le opzioni del menu scegliere 1 o 5 (a seconda del modello) per l'inserimento forzato, quindi premere # per confermare.
1 #	per Defender ST-6 GOLD	
🔊 SELEZIONARE 1 PER ABILITARE L'INSERIMENTO FORZATO, 2 PER DISABILITARE, PREMERE CONFERMA PER SALVARE, INDIETRO PER USCIRE		
1# per abilitare 2# per disabilitare		Inserire 1 o 2, quindi premere # per confermare.

6.7.6 Taglio fili telefono

NOTA: Questa è un'impostazione esclusiva del DEFENDER ST-6.

Di fabbrica questa funzione è attiva.

*	Tenere premuto per 3 s
🔊 INSERIRE LA PASSWORD	
012345 #	Inserire la password amministratore e premere il tasto # per confermare. 012345 è la password pre-impostata di fabbrica.
4#	Secondo le opzioni del menu scegliere 4 per le opzioni di sistema, quindi premere # per confermare.
9 #	Secondo le opzioni del menu scegliere 9 per le altre impostazioni, quindi premere # per confermare.
6 #	Secondo le opzioni del menu scegliere 1 per taglio fili telefono, quindi premere # per confermare.
🔊 SELEZIONARE L'ALLARME IN CASO DI SCONNESSIONE DALLA LINEA TELEFONICA, 1 PER ALLARME SIRENA, 2 PER CICALINO CENTRALINA, 3 PER DISABILITARE, PREMERE CONFERMA PER SALVARE, INDIETRO PER USCIRE	
1# per allarme sirena 2# per cicalino centralina 3# per disabilitare	Inserire 1, 2 o 3, quindi premere # per confermare.

6.7.7 Numero di allarmi di zona

Se questa funzione è impostata a 1, durante un allarme di zona vengono ignorati altri allarmi.

*	Tenere premuto per 3 s
🔊 INSERIRE LA PASSWORD	
012345 #	Inserire la password amministratore e premere il tasto # per confermare. 012345 è la password pre-impostata di fabbrica.
4 #	per Defender ST-6
5 #	per Defender ST-6 GOLD
9 #	Secondo le opzioni del menu scegliere 4 o 5 (a seconda del modello) per le opzioni di sistema, quindi premere # per confermare.
9 #	Secondo le opzioni del menu scegliere 9 per le altre impostazioni, quindi premere # per confermare.
7 #	per Defender ST-6
5 #	per Defender ST-6 GOLD
Secondo le opzioni del menu scegliere 5 o 7 (a seconda del modello) per numero di allarmi di zona, quindi premere # per confermare.	
🔊 SELEZIONARE IL NUMERO DI ALLARMI DI ZONA, 1 ILLIMITATI, 2 LIMITATI AD 1, PREMERE CONFERMA PER SALVARE, INDIETRO PER USCIRE	
1# per allarmi illimitati 2# per allarmi limitati	Inserire 1 o 2, quindi premere # per confermare.

6.7.8 Ascolto ambientale

Di fabbrica è impostato a 10 secondi.

*		Tenere premuto per 3 s
🔊 INSERIRE LA PASSWORD		
012345 #		Inserire la password amministratore e premere il tasto # per confermare. 012345 è la password pre-impostata di fabbrica.
4 #	per Defender ST-6	Secondo le opzioni del menu scegliere 4 o 5 (a seconda del modello) per le opzioni di sistema, quindi premere # per confermare.
5 #	per Defender ST-6 GOLD	
9 #		Secondo le opzioni del menu scegliere 9 per le altre impostazioni, quindi premere # per confermare.
8 #	per Defender ST-6	Secondo le opzioni del menu scegliere 6 o 8 (a seconda del modello) per l'ascolto ambientale, quindi premere # per confermare.
6 #	per Defender ST-6 GOLD	
🔊 INSERIRE IL NUMERO, DA 10 A 255, DEI SECONDI DI ASCOLTO AMBIENTALE, PREMERE CONFERMA PER SALVARE, INDIETRO PER USCIRE		
XXX#		Inserire un numero a 3 cifre compreso tra 10-255, quindi premere # per confermare.

6.7.9 Promemoria mancanza corrente

La mancanza corrente può essere comunicata o con telefonata o con messaggio.

NOTA: Questa è un'impostazione esclusiva del DEFENDER ST-6.

*		Tenere premuto per 3 s
🔊 INSERIRE LA PASSWORD		
012345 #		Inserire la password amministratore e premere il tasto # per confermare. 012345 è la password pre-impostata di fabbrica.
4#		Secondo le opzioni del menu scegliere 4 per le opzioni di sistema, quindi premere # per confermare.
9 #		Secondo le opzioni del menu scegliere 9 per le altre impostazioni, quindi premere # per confermare.
9 #		Secondo le opzioni del menu scegliere 9 per promemoria mancanza corrente, quindi premere # per confermare.
🔊 SELEZIONARE LA MODALITÀ DEL PROMEMORA IN MANCANZA DI CORRENTE, 1 PER SMS, 2 PER CHIAMATA, 3 PER DISABILITARE, PREMERE CONFERMA PER SALVARE, INDIETRO PER USCIRE		
1# per SMS 2# per Chiamata 3# per Disabilitare		Inserire 1, 2 o 3, quindi premere # per confermare. Il valore preimpostato è 1: SMS.

6.8 Gestione dispositivi wireless

Defender ST-6

* (3s) + 0 1 2 3 4 5 # > 5 # >	1 Imposta Telecomandi
	2 Imposta Rilevatori
	3 Imposta Interruttori comandabili
	4 Abilita Sirena Wireless
	5 Campanello





Defender ST-6 GOLD

* (3s) + 0 1 2 3 4 5 # > 6 # >	1 Imposta Telecomandi
	2 Imposta Rilevatori
	3 Imposta carte RFID
	4 Imposta Interruttori comandabili
	5 Abilita Sirena Wireless
	6 Campanello

6.8.1 Telecomandi

Il menu telecomandi permette di acquisire (tramite codifica per apprendimento o inserendo il codice del telecomando) e cancellare i telecomandi.

Codifica telecomando per apprendimento

*	Tenere premuto per 3 s
 INSERIRE LA PASSWORD	
012345 #	Inserire la password amministratore e premere il tasto # per confermare. 012345 è la password pre-impostata di fabbrica.
5 #	per Defender ST-6
6 #	per Defender ST-6 GOLD
1 #	Secondo le opzioni del menu scegliere 5 o 6 (a seconda del modello) per la gestione dei dispositivi wireless, quindi premere # per confermare.
1 #	Secondo le opzioni del menu scegliere 1 per le impostazioni dei telecomandi, quindi premere # per confermare.
1 #	Secondo le opzioni del menu scegliere 1 per aggiungere un telecomando tramite apprendimento, quindi premere # per confermare.
 INSERIRE IL NUMERO DEL TELECOMANDO, PREMERE CONFERMA PER SALVARE, INDIETRO PER USCIRE	
X#	Inserire un numero compreso tra 1-8, quindi premere # per confermare.
 PREMERE UN TASTO SUL TELECOMANDO, PREMERE INDIETRO PER USCIRE	
	Premere un tasto sul telecomando
 LA CODIFICA HA AVUTO SUCCESSO, PREMERE CONFERMA PER SALVARE	
#	premere # per completare l'impostazione.

Per questa impostazione è disponibile una videoguida, per visualizzarla cliccare sul link qui sotto o utilizzare il proprio smartphone per scannerizzare il QR code, si verrà reindirizzati alla pagina youtube.

<http://youtu.be/wLTCEaw IEQ>

NOTA: la videoguida fa riferimento al Defender ST-6 potrebbero esserci alcune differenze col nuovo modello Defender ST-6 GOLD.



Acquisizione di un telecomando tramite codice seriale

*		Tenere premuto per 3 s
🔊 INSERIRE LA PASSWORD		
012345 #		Inserire la password amministratore e premere il tasto # per confermare. 012345 è la password pre-impostata di fabbrica.
5 #	per Defender ST-6	Secondo le opzioni del menu scegliere 5 o 6 (a seconda del modello) per la gestione dei dispositivi wireless, quindi premere # per confermare.
6 #	per Defender ST-6 GOLD	
1 #		Secondo le opzioni del menu scegliere 1 per le impostazioni dei telecomandi, quindi premere # per confermare.
2 #		Secondo le opzioni del menu scegliere 2 per aggiungere un telecomando inserendone il codice seriale, quindi premere # per confermare.
🔊 INSERIRE IL NUMERO DEL TELECOMANDO, PREMERE CONFERMA PER SALVARE, INDIETRO PER USCIRE		
X#		Inserire un numero a compreso tra 1-8, quindi premere # per confermare.
🔊 INSERIRE IL CODICE SERIALE DEL TELECOMANDO, PREMERE CONFERMA PER SALVARE, INDIETRO PER USCIRE		
XX....XX#		Inserire il codice seriale del telecomando, riportato sulla confezione o sul telecomando stesso, quindi premere # per confermare

Cancellazione telecomando

*		Tenere premuto per 3 s
🔊 INSERIRE LA PASSWORD		
012345 #		Inserire la password amministratore e premere il tasto # per confermare. 012345 è la password pre-impostata di fabbrica.
5 #	per Defender ST-6	Secondo le opzioni del menu scegliere 5 o 6 (a seconda del modello) per la gestione dei dispositivi wireless, quindi premere # per confermare.
6 #	per Defender ST-6 GOLD	
1 #		Secondo le opzioni del menu scegliere 1 per le impostazioni dei telecomandi, quindi premere # per confermare.
3 #		Secondo le opzioni del menu scegliere 3 per cancellare un telecomando, quindi premere # per confermare.
🔊 INSERIRE IL NUMERO DEL TELECOMANDO DA CANCELLARE, 0 PER CANCELLARE TUTTI I TELECOMANDI, PREMERE CONFERMA PER SALVARE, INDIETRO PER USCIRE		
X#		Inserire un numero a compreso tra 1-8, oppure 0 per cancellare tutti i telecomandi, quindi premere # per confermare.

Per questa impostazione è disponibile una videoguida, per visualizzarla cliccare sul link qui sotto o utilizzare il proprio smartphone per scannerizzare il QR code, si verrà reindirizzati alla pagina youtube.

<http://youtu.be/oXzFgGie4 g>

NOTA: la videoguida fa riferimento al Defender ST-6 potrebbero esserci alcune differenze col nuovo modello Defender ST-6 GOLD.



6.8.2 Impostazioni Rilevatori

Il menu Rilevatori permette di acquisire (tramite codifica per apprendimento o inserendo il codice del rilevatore) e cancellare i rilevatori.

Codifica rilevatore per apprendimento

*	Tenere premuto per 3 s	
🔊 INSERIRE LA PASSWORD		
012345 #	Inserire la password amministratore e premere il tasto # per confermare. 012345 è la password pre-impostata di fabbrica.	
5 #	per Defender ST-6	Secondo le opzioni del menu scegliere 5 o 6 (a seconda del modello) per la gestione dei dispositivi wireless, quindi premere # per confermare.
6 #	per Defender ST-6 GOLD	
2#	Secondo le opzioni del menu scegliere 2 per le impostazioni dei rilevatori, quindi premere # per confermare.	
1 #	Secondo le opzioni del menu scegliere 1 per aggiungere un rilevatore tramite apprendimento, quindi premere # per confermare.	
🔊 INSERIRE IL NUMERO DEL RILEVATORE, PREMERE CONFERMA PER SALVARE, INDIETRO PER USCIRE		
XX#	Inserire un numero a compreso tra 1-32, quindi premere # per confermare.	
🔊 PREMERE UN TASTO SUL RILEVATORE, PREMERE INDIETRO PER USCIRE		
Premere il tasto di apprendimento sul rilevatore		
🔊 LA CODIFICA HA AVUTO SUCCESSO, PREMERE CONFERMA PER SALVARE		
#	premere # per completare l'impostazione.	

Per questa impostazione è disponibile una videoguia, per visualizzarla cliccare sul link qui sotto o utilizzare il proprio smartphone per scannerizzare il QR code, si verrà reindirizzati alla pagina youtube.

<http://youtu.be/4UnQYWoclPA>

NOTA: la videoguia fa riferimento al Defender ST-6 potrebbero esserci alcune differenze col nuovo modello Defender ST-6 GOLD.



Codifica rilevatore tramite seriale

*	Tenere premuto per 3 s	
🔊 INSERIRE LA PASSWORD		
012345 #	Inserire la password amministratore e premere il tasto # per confermare. 012345 è la password pre-impostata di fabbrica.	
5 #	per Defender ST-6	Secondo le opzioni del menu scegliere 5 o 6 (a seconda del modello) per la gestione dei dispositivi wireless, quindi premere # per confermare.
6 #	per Defender ST-6 GOLD	
2#	Secondo le opzioni del menu scegliere 2 per le impostazioni dei rilevatori, quindi premere # per confermare.	
2 #	Secondo le opzioni del menu scegliere 2 per aggiungere un rilevatore inserendone il codice seriale, quindi premere # per confermare.	
🔊 INSERIRE IL NUMERO DEL RILEVATORE, PREMERE CONFERMA PER SALVARE, INDIETRO PER USCIRE		
XX#	Inserire un numero a compreso tra 1-32, quindi premere # per confermare.	
🔊 INSERIRE IL CODICE SERIALE DEL RILEVATORE, PREMERE CONFERMA PER SALVARE, INDIETRO PER USCIRE		
XX...XX#	Inserire il codice seriale del rilevatore, riportato sulla confezione o sul rilevatore stesso, quindi premere # per confermare.	

Cancellazione Rilevatore

*	Tenere premuto per 3 s	
🔊 INSERIRE LA PASSWORD		
012345 #	Inserire la password amministratore e premere il tasto # per confermare. 012345 è la password pre-impostata di fabbrica.	
5 #	per Defender ST-6	Secondo le opzioni del menu scegliere 5 o 6 (a seconda del modello) per la gestione dei dispositivi wireless, quindi premere # per confermare.
6 #	per Defender ST-6 GOLD	
2#	Secondo le opzioni del menu scegliere 2 per le impostazioni dei rilevatori, quindi premere # per confermare.	
3 #	Secondo le opzioni del menu scegliere 3 per cancellare un rilevatore, quindi premere # per confermare.	
🔊 INSERIRE IL NUMERO DEL RILEVATORE DA CANCELLARE, 00 PER CANCELLARE TUTTI I RILEVATORI, PREMERE CONFERMA PER SALVARE, INDIETRO PER USCIRE		
XX#	Inserire un numero a compreso tra 01-32, oppure 00 per cancellare tutti i rilevatori, quindi premere # per confermare.	

6.8.3 Interruttori comandabili

Acquisizione di un interruttore per autoapprendimento

*	Tenere premuto per 3 s	
🔊 INSERIRE LA PASSWORD		
012345 #	Inserire la password amministratore e premere il tasto # per confermare. 012345 è la password pre-impostata di fabbrica.	
5 #	per Defender ST-6	Secondo le opzioni del menu scegliere 5 o 6 (a seconda del modello) per la gestione dei dispositivi wireless, quindi premere # per confermare.
6 #	per Defender ST-6 GOLD	
3#	per Defender ST-6	Secondo le opzioni del menu scegliere 3 o 4 (a seconda del modello) per le impostazioni degli interruttori, quindi premere # per confermare.
4 #	per Defender ST-6 GOLD	
1 #	Secondo le opzioni del menu scegliere 1 per aggiungere un interruttore tramite apprendimento, quindi premere # per confermare.	
🔊 INSERIRE IL NUMERO DELL'INTERRUTTORE, PREMERE CONFERMA PER SALVARE, INDIETRO PER USCIRE		
X#	per Defender ST-6	Inserire un numero a compreso tra 1-8 o tra 01-16 (a seconda del modello) quindi premere # per confermare.
XX#	per Defender ST-6 GOLD	
🔊 PREMERE L'INTERRUTTORE, PREMERE INDIETRO PER USCIRE		
Premere l'interruttore		
🔊 LA CODIFICA HA AVUTO SUCCESSO, PREMERE CONFERMA PER SALVARE		
#	premere # per completare l'impostazione.	

Per questa impostazione è disponibile una videoguia, per visualizzarla cliccare sul link qui sotto o utilizzare il proprio smartphone per scannerizzare il QR code, si verrà reindirizzati alla pagina youtube.

<http://youtu.be/Np-r qFH98c>

NOTA: la videoguia fa riferimento al Defender ST-6 potrebbero esserci alcune differenze col nuovo modello Defender ST-6 GOLD.



Cancellare interruttore

*		Tenere premuto per 3 s
🔊 INSERIRE LA PASSWORD		
012345 #		Inserire la password amministratore e premere il tasto # per confermare. 012345 è la password pre-impostata di fabbrica.
5 #	per Defender ST-6	Secondo le opzioni del menu scegliere 5 o 6 (a seconda del modello) per la gestione dei dispositivi wireless, quindi premere # per confermare.
6 #	per Defender ST-6 GOLD	
3#	per Defender ST-6	Secondo le opzioni del menu scegliere 3 o 4 (a seconda del modello) per le impostazioni degli interruttori, quindi premere # per confermare.
4 #	per Defender ST-6 GOLD	
2 #		Secondo le opzioni del menu scegliere 2 per cancellare un interruttore, quindi premere # per confermare.
🔊 INSERIRE IL NUMERO DELL'INTERRUTTORE DA CANCELLARE, 0 PER CANCELLARE TUTTI GLI INTERRUTTORI, PREMERE CONFERMA PER SALVARE, INDIETRO PER USCIRE		
X#	per Defender ST-6	Inserire un numero a compreso tra 1-8 o tra 01-16 (a seconda del modello), 0 o 00 per cancellare tutti gli interruttori, quindi premere # per confermare.
XX#	per Defender ST-6 GOLD	

6.8.4 Codifica sirena wireless

Codifica sirena senza fili

Vedi paragrafi 9.3 – 9.6.

Cancellazione sirena senza fili

*		Tenere premuto per 3 s
🔊 INSERIRE LA PASSWORD		
012345 #		Inserire la password amministratore e premere il tasto # per confermare. 012345 è la password pre-impostata di fabbrica.
5 #	per Defender ST-6	Secondo le opzioni del menu scegliere 5 o 6 (a seconda del modello) per la gestione dei dispositivi wireless, quindi premere # per confermare.
6 #	per Defender ST-6 GOLD	
4#	per Defender ST-6	Secondo le opzioni del menu scegliere 4 o 5 (a seconda del modello) per le impostazioni delle sirene wireless, quindi premere # per confermare.
5 #	per Defender ST-6 GOLD	
2 #		Secondo le opzioni del menu scegliere 2 per cancellare le sirene, quindi premere # per confermare.
🔊 CANCELLAZIONE SIRENA SENZA FILI, PREMERE CONFERMA PER SALVARE, INDIETRO PER USCIRE		
#		premere # per completare l'impostazione.

6.8.5 Campanello

Codifica campanello

*		Tenere premuto per 3 s
🔊 INSERIRE LA PASSWORD		
012345 #		Inserire la password amministratore e premere il tasto # per confermare. 012345 è la password pre-impostata di fabbrica.
5 #	per Defender ST-6	Secondo le opzioni del menu scegliere 5 o 6 (a seconda del modello) per la gestione dei dispositivi wireless, quindi premere # per confermare.
6 #	per Defender ST-6 GOLD	
5#	per Defender ST-6	Secondo le opzioni del menu scegliere 5 o 6 (a seconda del modello) per le impostazioni del campanello, quindi premere # per confermare.
6 #	per Defender ST-6 GOLD	
1 #		Secondo le opzioni del menu scegliere 1 per acquisire il campanello tramite apprendimento, quindi premere # per confermare.
🔊 PREMERE IL CAMPANELLO, PREMERE INDIETRO PER USCIRE		
		Premere il campanello
🔊 LA CODIFICA HA AVUTO SUCCESSO, PREMERE CONFERMA PER SALVARE		
#		premere # per completare l'impostazione.

Cancellazione campanello

*	Tenere premuto per 3 s	
🔊 INSERIRE LA PASSWORD		
012345 #	Inserire la password amministratore e premere il tasto # per confermare. 012345 è la password pre-impostata di fabbrica.	
5 #	per Defender ST-6	Secondo le opzioni del menu scegliere 5 o 6 (a seconda del modello) per la gestione dei dispositivi wireless, quindi premere # per confermare.
6 #	per Defender ST-6 GOLD	
5#	per Defender ST-6	Secondo le opzioni del menu scegliere 5 o 6 (a seconda del modello) per le impostazioni del campanello, quindi premere # per confermare.
6 #	per Defender ST-6 GOLD	
2 #	Secondo le opzioni del menu scegliere 2 per cancellare il campanello, quindi premere # per confermare.	
🔊 CANCELLAZIONE CAMPANELLO, PREMERE CONFERMA PER SALVARE, INDIETRO PER USCIRE		
#	premere # per completare l'impostazione.	

6.8.6 Impostazioni carte RFID

NOTA: Questa è un'impostazione esclusiva del Defender ST-6 GOLD.

Codifica carte RFID

*	Tenere premuto per 3 s	
🔊 INSERIRE LA PASSWORD		
012345 #	Inserire la password amministratore e premere il tasto # per confermare. 012345 è la password pre-impostata di fabbrica.	
6 #	Secondo le opzioni del menu scegliere 6 per la gestione dei dispositivi wireless, quindi premere # per confermare.	
3#	Secondo le opzioni del menu scegliere 3 per le impostazioni delle carte RFID, quindi premere # per confermare.	
1 #	Secondo le opzioni del menu scegliere 1 per aggiungere una carta RFID, quindi premere # per confermare.	
Seguire le indicazioni della centralina, quando richiesto avvicinare la carta RFID al pannello, nello spazio sotto il display e a sinistra dei tasti ARM, HOME, ecc, quella è l'area del lettore RFID.		

Cancellazione carte RFID

*	Tenere premuto per 3 s	
🔊 INSERIRE LA PASSWORD		
012345 #	Inserire la password amministratore e premere il tasto # per confermare. 012345 è la password pre-impostata di fabbrica.	
6 #	Secondo le opzioni del menu scegliere 6 per la gestione dei dispositivi wireless, quindi premere # per confermare.	
3#	Secondo le opzioni del menu scegliere 3 per le impostazioni delle carte RFID, quindi premere # per confermare.	
2 #	Secondo le opzioni del menu scegliere 2 per cancellare le carte RFID, quindi premere # per confermare.	
Seguire le indicazioni della centralina		

6.9 Impostazioni zona

Defender ST-6

* (3s) + 0 1 2 3 4 5 # > 6 # >

- 1 Imposta attributi di zona
- 2 Imposta tipo di sirena
- 3 Imposta tipo di collegamento sirena
- 4 Imposta tempo di risposta
- 5 Imposta zone collegate

Defender ST-6 GOLD

* (3s) + 0 1 2 3 4 5 # > 7 # >

- 1 Imposta attributi di zona
- 2 Imposta tipo di sirena
- 3 Imposta zone collegate
- 4 Imposta funzione carta RFID

6.9.1 Attributi di zona

L'attribuzione della zona serve a impostare il comportamento dell'allarme quando riceve un segnale della relative zona.

Tipologie zona		
numero	tipo	attributi
0	Disabilitata	Il pannello ignora qualsiasi tipo di allarme proveniente da quella zona.
1	Ritardata	Fanno scattare l'allarme sia in modalità inserimento parziale che inserimento totale.
2	Perimetro	
3	Interno	Fa scattare l'allarme solo in caso di inserimento totale, ignora qualsiasi segnale in caso di allarme parziale.
4	Emergenza	Fanno scattare l'allarme qualsiasi sia l'impostazione corrente del sistema (anche ad allarme disinserito).
5	24 ore	
6	Fuoco	
7	Chiave	Quando si riceve un segnale da quella zona, la zona viene disattivata, non appena il segnale termina il sistema viene reinserito, questo è per il controllo di accessi. NOTA: solo le zone cablate, 33-40, possono essere impostate come zone chiave.

*	Tenere premuto per 3 s	
🔊 INSERIRE LA PASSWORD		
012345 #		Inserire la password amministratore e premere il tasto # per confermare. 012345 è la password pre-impostata di fabbrica.
6 #	per Defender ST-6	Secondo le opzioni del menu scegliere 6 o 7 (a seconda del modello) per le impostazioni di zona, quindi premere # per confermare.
7 #	per Defender ST-6 GOLD	
1#		Secondo le opzioni del menu scegliere 1 per le impostazioni degli attributi di zona, quindi premere # per confermare.
🔊 INSERIRE IL NUMERO DELLA ZONA DA MODIFICARE, PREMERE CONFERMA PER SALVARE, INDIETRO PER USCIRE		
XX#		Inserire il numero di zona, quindi premere # per confermare.
🔊 SELEZIONARE IL TIPO DI ZONA, PREMERE CONFERMA PER SALVARE, INDIETRO PER USCIRE		
X#		Inserire il codice di zona (far riferimento alla tabella precedente), quindi premere # per confermare.

6.9.2 Imposta il tipo di sirena

*	Tenere premuto per 3 s	
INSERIRE LA PASSWORD		
012345 #	Inserire la password amministratore e premere il tasto # per confermare. 012345 è la password pre-impostata di fabbrica.	
6 #	per Defender ST-6	Secondo le opzioni del menu scegliere 6 o 7 (a seconda del modello) per le impostazioni di zona, quindi premere # per confermare.
7 #	per Defender ST-6 GOLD	
2#	Secondo le opzioni del menu scegliere 2 per impostare il tipo di sirena, quindi premere # per confermare.	
INSERIRE IL NUMERO DELLA ZONA DA MODIFICARE, PREMERE CONFERMA PER SALVARE, INDIETRO PER USCIRE		
XX#	Inserire il numero di zona, quindi premere # per confermare.	
SELEZIONARE IL TIPO DI SIRENA, 1 PER NOTA PEDALE, 2 A IMPULSI, 3 PER MUTO, PREMERE CONFERMA PER SALVARE, INDIETRO PER USCIRE		
1# per nota pedale 2# per tono pulsante 3# per muto	Inserire 1, 2 o 3, quindi premere # per confermare.	

6.9.3 Imposta il tipo di collegamento della sirena cablata

NOTA: Questa è un'impostazione esclusiva del Defender ST-6.

1 > collegamento EOL: la linea viene bilanciata con una resistenza da 10 K Ω , quando la zona è normale il circuito è chiuso e la sua resistenza è > 10 K Ω , quando la zona è aperta o in cortocircuito va in allarme.

2 > collegamento N/C : circuito della zona chiuso è normale, aperto allarme.

3 > collegamento N/O : circuito zona aperto normale, chiuso allarme.

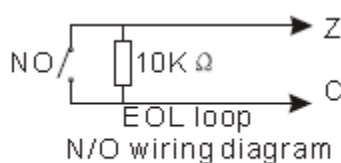
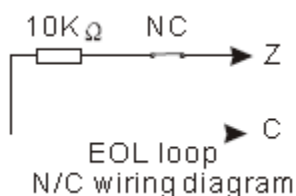

*	Tenere premuto per 3 s	
INSERIRE LA PASSWORD		
012345 #	Inserire la password amministratore e premere il tasto # per confermare. 012345 è la password pre-impostata di fabbrica.	
6 #	Secondo le opzioni del menu scegliere 6 per le impostazioni di zona, quindi premere # per confermare.	
3#	Secondo le opzioni del menu scegliere 3 per impostare il tipo di collegamento della sirena cablata, quindi premere # per confermare.	
INSERIRE IL NUMERO DELLA ZONA DA MODIFICARE, PREMERE CONFERMA PER SALVARE, INDIETRO PER USCIRE		
XX#	Inserire il numero della zona, quindi premere # per confermare.	
SELEZIONARE IL TIPO DI COLLEGAMENTO, 1 EOL, 2 N/C, 3 N/O, PREMERE CONFERMA PER SALVARE, INDIETRO PER USCIRE		
1# EOL 2# N/C 3# N/O	Inserire 1, 2 o 3, quindi premere # per confermare. L'impostazione di fabbrica è EOL.	

6.9.4 Impostare il tempo di risposta

NOTA: Questa è un'impostazione esclusiva del Defender ST-6.

*	Tenere premuto per 3 s
🔊	INSERIRE LA PASSWORD
012345 #	Inserire la password amministratore e premere il tasto # per confermare. 012345 è la password pre-impostata di fabbrica.
6 #	Secondo le opzioni del menu scegliere 6 per le impostazioni di zona, quindi premere # per confermare.
4#	Secondo le opzioni del menu scegliere 4 per impostare il tempo di risposta, quindi premere # per confermare.
🔊	INSERIRE IL NUMERO DELLA ZONA DA MODIFICARE, PREMERE CONFERMA PER SALVARE, INDIETRO PER USCIRE
XX#	Inserire il numero della zona, quindi premere # per confermare.
🔊	SELEZIONARE IL TEMPO DI RISPOSTA, 1 PER 500ms, 2 PER 10ms, PREMERE CONFERMA PER SALVARE, INDIETRO PER USCIRE
1# 500 ms 2# 10 ms	Inserire 1 o 2, quindi premere # per confermare. NOTA: L'impostazione di fabbrica è 500 ms, i normali rilevatori hanno 500ms come tempo di risposta, solo alcuni modelli particolari arrivano a 10ms.

6.9.5 Impostare le zone collegate con le relative impostazioni.

Modalità di correlazione		
0	Disabilita	Disabilita la modalità di zone collegate.
1	Entra-Esci, Modalità a doppia attivazione	Se si riceve un segnale solo dalla zona 1 o 2 non si genera un allarme. Se si riceve un segnale dalla zona 1 e, dopo un intervallo di tempo prestabilito, anche dalla zona 2, allora si genera l'allarme. Se si riceve un segnale prima dalla zona 2 e poi dalla zona 1 non si attiva l'allarme.
2	Entra-Esci, Modalità a singola attivazione	Se si riceve un segnale dalla zona 1 si ha un allarme. Se si riceve un segnale dalla zona 2 e, dopo un intervallo di tempo prestabilito, anche dalla zona 1, allora non si genera un allarme. Se si riceve un segnale dalla zona 2 e i sensori nella zona 1 non scattano entro il tempo prestabilito, si ha un allarme.
3	Doppia commutazione	Se si riceve un segnale solo dalla zona 1 o dalla zona 2, non si ha un allarme. Se si riceve un segnale dalla zona 1 o 2 e, entro un intervallo di tempo prestabilito, si riceve un secondo segnale dall'altra zona, allora si ha un allarme.

*		Tenere premuto per 3 s
🔊 INSERIRE LA PASSWORD		
012345 #		Inserire la password amministratore e premere il tasto # per confermare. 012345 è la password pre-impostata di fabbrica.
6 #	per Defender ST-6	Secondo le opzioni del menu scegliere 6 o 7 (a seconda del modello) per le impostazioni di zona, quindi premere # per confermare.
7 #	per Defender ST-6 GOLD	
5 #	per Defender ST-6	Secondo le opzioni del menu scegliere 3 o 5 (a seconda del modello) per le impostazioni delle zone collegate, quindi premere # per confermare.
3 #	per Defender ST-6 GOLD	
🔊 INSERIRE IL NUMERO DEL GRUPPO CORRELATO, PREMERE CONFERMA PER SALVARE, INDIETRO PER USCIRE		
X#		Inserire il numero del gruppo, quindi premere # per confermare. NOTA: Si possono impostare fino a 4 gruppi di correlazione sul Defender ST-6 e fino ad 8 gruppi sul Defender ST-6 GOLD.
🔊 SELEZIONARE LA PRIMA ZONA DA CORRELARE, PREMERE CONFERMA PER SALVARE, INDIETRO PER USCIRE		
XX#		Inserire il numero della prima zona, quindi premere # per confermare.
🔊 IMPOSTAZIONE SALVATA, SELEZIONARE LA SECONDA ZONA DA CORRELARE, PREMERE CONFERMA PER SALVARE, INDIETRO PER USCIRE		
XX#		Inserire il numero della seconda zona, quindi premere # per confermare.
🔊 IMPOSTAZIONE SALVATA, INSERIRE IL TEMPO DI RITARDO, DA 2 A 255 SECONDI, PREMERE CONFERMA PER SALVARE, INDIETRO PER USCIRE		
XXX#		Inserire un numero compreso tra 2-255, quindi premere # per confermare.
🔊 IMPOSTAZIONE SALVATA, PER FAVORE SCEGLIERE LA MODALITÀ DI CORRELAZIONE, PREMERE CONFERMA PER SALVARE, INDIETRO PER USCIRE		
0 # Disabilita 1 # Entra-Esci, doppia attivazione 2 # Entra-Esci, singola attivazione 3 # Doppia commutazione		Inserire 0, 1 ,2 o 3 (far riferimento alla precedente tabella), quindi premere # per confermare.

6.9.6 Imposta funzione carte RFID

NOTA: Questa è un'impostazione esclusiva del Defender ST-6 GOLD.

*		Tenere premuto per 3 s
🔊 INSERIRE LA PASSWORD		
012345 #		Inserire la password amministratore e premere il tasto # per confermare. 012345 è la password pre-impostata di fabbrica.
7 #		Secondo le opzioni del menu scegliere 7 per le impostazioni di zona, quindi premere # per confermare.
4#		Secondo le opzioni del menu scegliere 4 per impostare la funzione delle carte RFID, quindi premere # per confermare.
1# Disarma 2# Disarma e reinserisci allarme totale 3# Disarma ed invia un SMS 4# Inserisci allarme parziale ed invia SMS 5# Disarma ed invia chiamata vocale al numero telefonico 1		Secondo le indicazioni del menu vocale scegliere una delle impostazioni, quindi premere # per confermare. NOTA: per le opzioni 3,4 e 5 occorre che il numero telefonico a cui inoltrare la chiamata o inviare un SMS sia preimpostato nelle opzioni WEB, far riferimento al relativo paragrafo.

6.10 Manutenzione

Defender ST-6

* (3s)+ 0 1 2 3 4 5 # > 7 # >

- 1 Operazioni pianificate
- 2 Registrazione
- 3 Ascolto registrazione
- 4 Imposta uscita programmabile
- 5 Cancellazione eventi sistema
- 6 Ripristino impostazioni di fabbrica

Defender ST-6 GOLD

* (3s)+ 0 1 2 3 4 5 # > 8 # >

- 1 Operazioni pianificate
- 2 Registrazione
- 3 Ascolto registrazione
- 4 Imposta uscita programmabile
- 5 Cancellazione eventi sistema
- 6 Ripristino impostazioni di fabbrica

6.10.1 Operazioni pianificate

È possibile impostare fino a 4 intervalli di attivazione automatica.

*	Tenere premuto per 3 s	
🔊 INSERIRE LA PASSWORD		
012345 #	Inserire la password amministratore e premere il tasto # per confermare. 012345 è la password pre-impostata di fabbrica.	
7 #	per Defender ST-6	Secondo le opzioni del menu scegliere 7 o 8 (a seconda del modello) per le operazioni di manutenzione, quindi premere # per confermare.
8 #	per Defender ST-6 GOLD	
1#	Secondo le opzioni del menu scegliere 1 per le operazioni pianificate, quindi premere # per confermare.	
🔊 INSERIRE IL NUMERO DEL GRUPPO DI INSERIMENTI PIANIFICATI, PREMERE CONFERMA PER SALVARE, INDIETRO PER USCIRE		
X#	Inserire un numero compreso tra 1-4, quindi premere # per confermare.	
🔊 INSERIRE L'ORA DI ATTIVAZIONE, 00 NON È VALIDO. PREMERE CONFERMA PER SALVARE, INDIETRO PER USCIRE		
hhmm#	Inserire l'ora di attivazione, hh=ore, mm=minuti, non è possibile inserire 00 come valore per le ore o i minuti, quindi premere # per confermare.	
🔊 INSERIRE L'ORA DI DISATTIVAZIONE, 00 NON È VALIDO, PREMERE CONFERMA PER SALVARE, INDIETRO PER USCIRE		
hhmm#	Inserire l'ora di disattivazione, hh=ore, mm=minuti, non è possibile inserire 00 come valore per le ore o i minuti, quindi premere # per confermare.	

6.10.2 Registrazione

Serve per registrare il messaggio vocale che verrà riprodotto quando si riceve una chiamata di allarme.

*		Tenere premuto per 3 s
🔊 INSERIRE LA PASSWORD		
012345 #		Inserire la password amministratore e premere il tasto # per confermare. 012345 è la password pre-impostata di fabbrica.
7 #	per Defender ST-6	Secondo le opzioni del menu scegliere 7 o 8 (a seconda del modello) per le operazioni di manutenzione, quindi premere # per confermare.
8 #	per Defender ST-6 GOLD	
2#		Secondo le opzioni del menu scegliere 2 per la registrazione del messaggio vocale, quindi premere # per confermare.
🔊 INIZIARE A REGISTRARE QUANDO SENTIRETE IL SUONO DI BIP		
Dopo il bip, avvicinarsi al pannello e parlare per registrare il messaggio.		
NOTA: La durata massima della registrazione è di 15 secondi.		

Per questa impostazione è disponibile una videoguida, per visualizzarla cliccare sul link qui sotto o utilizzare il proprio smartphone per scannerizzare il QR code, si verrà reindirizzati alla pagina youtube.

<http://youtu.be/pU2hvpTRp6g>

NOTA: la videoguida fa riferimento al Defender ST-6 potrebbero esserci alcune differenze col nuovo modello Defender ST-6 GOLD.



6.10.3 Ascolto registrazione

Per ascoltare il messaggio registrato in precedenza.

*		Tenere premuto per 3 s
🔊 INSERIRE LA PASSWORD		
012345 #		Inserire la password amministratore e premere il tasto # per confermare. 012345 è la password pre-impostata di fabbrica.
7 #	per Defender ST-6	Secondo le opzioni del menu scegliere 7 o 8 (a seconda del modello) per le operazioni di manutenzione, quindi premere # per confermare.
8 #	per Defender ST-6 GOLD	
3#		Secondo le opzioni del menu scegliere 3 per ascoltare il messaggio vocale, quindi premere # per confermare.
🔊 "Verrà riprodotto il messaggio registrato in precedenza"		

6.10.4 Imposta uscita programmabile

Questa uscita è impostata a 0V quando disattivata e 14,5 V quando attiva.

Evento di innesco dell'uscita PGM per Defender ST-6		Evento di innesco dell'uscita PGM per Defender ST-6 GOLD	
1	Allarme (default)	1	Allarme (default)
2	Inserimento	2	Manca corrente
3	Manca corrente	3	Inserimento
4	Taglio linea telefonica	4	Disinserimento
5	Controllo password	5	Errore di comunicazione
		6	Controllo password

*		Tenere premuto per 3 s
🔊 INSERIRE LA PASSWORD		
012345 #		Inserire la password amministratore e premere il tasto # per confermare. 012345 è la password pre-impostata di fabbrica.
7 #	per Defender ST-6	Secondo le opzioni del menu scegliere 7 o 8 (a seconda del modello) per le operazioni di manutenzione, quindi premere # per confermare.
8 #	per Defender ST-6 GOLD	
4#		Secondo le opzioni del menu scegliere 4 per le impostazioni dell'uscita programmabile, quindi premere # per confermare.
🔊 SELEZIONARE L'EVENTO DELL'USCITA PROGRAMMABILE, PREMERE CONFERMA PER SALVARE, INDIETRO PER USCIRE		
X#		Secondo la tabella precedente, inserire il numero corrispondente alla modalità desiderata, quindi premere # per confermare.

NOTA: Se l'uscita PGM è impostata su controllo password, premendo il tasto 5 per 3 secondi sul pannello si potrà attivare o disattivare la PGM.

Sarà possibile controllare l'uscita PGM anche tramite SMS o chiamata.

6.10.5 Cancellazione eventi sistema

*		Tenere premuto per 3 s
🔊 INSERIRE LA PASSWORD		
012345 #		Inserire la password amministratore e premere il tasto # per confermare. 012345 è la password pre-impostata di fabbrica.
7 #	per Defender ST-6	Secondo le opzioni del menu scegliere 7 o 8 (a seconda del modello) per le operazioni di manutenzione, quindi premere # per confermare.
8 #	per Defender ST-6 GOLD	
5#		Secondo le opzioni del menu scegliere 5 per la cancellazione degli eventi di sistema, quindi premere # per confermare.
🔊 PER FAVORE CONFERMARE PER RITORNARE ALLE IMPOSTAZIONI DI FABBRICA, PREMERE CONFERMA PER SALVARE, INDIETRO PER USCIRE		
#		Premere # per confermare.

6.10.6 Ripristino impostazioni di fabbrica

*		Tenere premuto per 3 s
🔊 INSERIRE LA PASSWORD		
012345 #		Inserire la password amministratore e premere il tasto # per confermare. 012345 è la password pre-impostata di fabbrica.
7 #	per Defender ST-6	Secondo le opzioni del menu scegliere 7 o 8 (a seconda del modello) per le operazioni di manutenzione, quindi premere # per confermare.
8 #	per Defender ST-6 GOLD	
6#		Secondo le opzioni del menu scegliere 6 per ripristinare il sistema alle impostazioni di fabbrica, quindi premere # per confermare.
🔊 PER FAVORE CONFERMARE PER RITORNARE ALLE IMPOSTAZIONI DI FABBRICA, PREMERE CONFERMA PER SALVARE, INDIETRO PER USCIRE		
#		Premere # per confermare.

6.11 Impostazioni GSM

NOTA: Questa è un'impostazione esclusiva del Defender ST-6.

* (3s) + 0 1 2 3 4 5 # > 8 # > Seguire la guida vocale

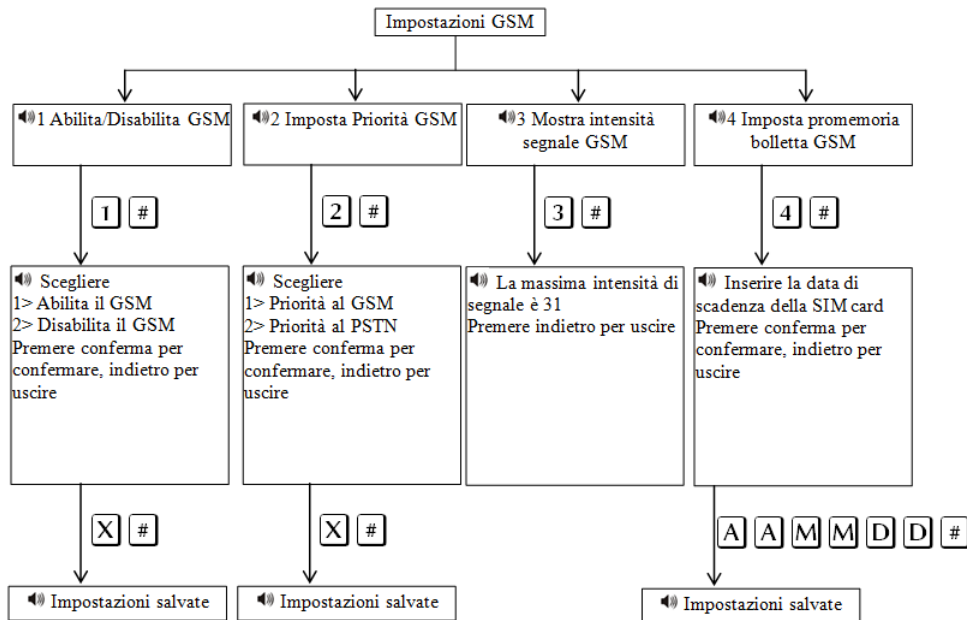

NOTA: Se si imposta la data di scadenza della SIM si riceverà un SMS 10 giorni prima per avvisare di effettuare una ricarica.

6.12 Operazioni avanzate

Il menu Opzioni avanzate permette di modificare il tipo di intervento (notifica di allarme) per uno specifico evento.

*	Tenere premuto per 3 s
INSERIRE LA PASSWORD	
012345 #	Inserire la password amministratore e premere il tasto # per confermare. 012345 è la password pre-impostata di fabbrica.
9#	Secondo le opzioni del menu scegliere 9 per entrare nel menu opzioni avanzate, quindi premere # per confermare.
INSERIRE IL NUMERO DI INTERVENTO, QUINDI IL TIPO DI INTERVENTO, PREMERE CONFERMA PER SALVARE, INDIETRO PER USCIRE	
XXYY#	Far riferimento alle tabelle successive per i numeri di intervento (XX) e per il tipo di intervento (YY).

NOTA: Il display mostrerà i numeri di intervento (programming address) ed i tipi di intervento (data) al momento della digitazione, è possibile utilizzare i tasti UP e DOWN per modificare i campi.

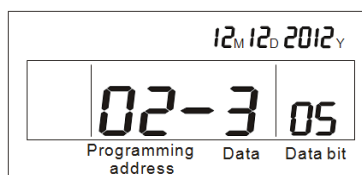

Defender ST-6

Numeri di Intervento					
numero	descrizione	default	numero	descrizione	default
01	Abilita GPRS		60	Sensore perso	
02	Impostare indirizzo IP del server		61	Batteria bassa sistema	
03	Impostare la porta del server		62	Sistema alimentazione persa	
04	Impostare USER ID		63	Sistema alimentazione ripristinata	
05	Impostare USER Password		64	Bypass Zona	
06	Impostazioni Lingua		65	Problemi linea telefonica	
07	Avviso di ritardo zona		66	Test comunicazione	
08	Volume avvisi		67	Problema wireless	
09	Volume DTMF		68	Problema wireless risolto	
10	Luminosità display		69	Batteria del sistema ripristinata	
11	Tempo di ritenuta degli eventi di allarme		70	Problemi comunicazione	
50	Allarme emergenza sistema		71	Bypass cancellato	
51	Zona ritardata		72	Allarme cancellato	
52	Zona perimetrale		73	Disinserimento	
53	Zona interna		74	Inserimento parziale	
54	Zona 24H		75	Inserimento totale	
55	Zona Emergenza		76	Programmazione pannello cambiata	
56	Zona Fuoco		77	Inserimento fallito	
57	Tamper		78	Linea telefonica ripristinata	
58	Batteria bassa sensori		79	Comunicazione ripristinata	
59	Sensore ripristinato				

Tipo di Intervento	
0	Disattivato
1	SMS
2	Chiamata
3	SMS + Chiamata
4	CMS
5	CMS + SMS
6	CMS + Chiamata
7	CMS + SMS + Chiamata

Tipo di Intervento speciale		
01	Abilita GPRS	0 Disabilita 1 Abilita NOTA: occorre aver abilitato prima il GSM
02	Impostare indirizzo IP del server	Seguire indicazioni del display
03	Impostare la porta del server	Seguire indicazioni del display
04	Impostare USER ID	Seguire indicazioni del display NOTA: deve essere di 8 caratteri
05	Impostare USER Password	Seguire indicazioni del display NOTA: deve essere di 8 caratteri
06	Impostazioni Lingua	1 Cinese 2 Inglese
07	Avviso di ritardo zona	1 Ding Dong 2 Welcome 3 Registrazione 4 Di Di NOTA: ad allarme disinserito premi e tieni premuto 4 per 3 secondi per entrare in modalità registrazione
08	Volume avvisi	Seguire indicazioni del display
09	Volume DTMF	Seguire indicazioni del display
10	Luminosità display	01-10 NOTA: non settare a 03-04, per via di interferenze col refresh rate del display
11	Tempo di ritenuta degli eventi di allarme	10-255 NOTA: Quando manca la linea telefonica tutti gli eventi sono registrati in memoria nella centralina. Tutti gli eventi che rientrano nel tempo di ritenuta verranno trasmessi alla centrale quando la linea ritorna.

Esempio: [* 012345# 9# 53 3 #]

In questo esempio si configureranno tutte le zone interne (53) per inviare sia sms che chiamate telefoniche.

Defender ST-6 GOLD

numero	descrizione	default	numero	descrizione	default
01	Impostazioni lingua SMS		60	Inserimento parziale	5
02	Volume voce di avvio		61	Batteria bassa sistema	5
03	Luminosità display in standby		62	Sistema alimentazione persa	5
04	Impostazioni battito CMS		63	Sistema alimentazione ripristinata	5
05	GSM SPK		64	Allarme cancellato	5
06	GSM MIC		65	Batteria bassa sensori	9
07	Opzioni campanello		66	Sensore ripristinato	9
08	Porta WEB		67	Sensore perso	9
50	Zona ritardata	7	68	Programmazione pannello cambiata	9
51	Zona perimetrale	7	69	Inserimento fallito	9
52	Zona interna	7	70	Test comunicazione	9
53	Zona 24H	7	71	Bypass Zona	9
54	Zona Emergenza	7	72	Batteria sistema ripristinata	8
55	Zona Fuoco	7	73	Comunicazione sistema persa	8
56	SOS	7	74	Ripristino Bypass zona	8
57	Tamper	7	75	Comunicazione sistema Ripristinata	8
58	Inserimento totale	5	76	Ciclo di zona guasto	0
59	Disinserimento	5	77	Ciclo di zona ripristinato	0

Tipo di Intervento	
0	Disattivato
1	CMS
2	Chiamata
3	CMS + Chiamata
4	SMS
5	CMS + SMS
6	Chiamata + SMS
7	CMS + Chiamata + SMS
8	Email
9	CMS + Email
10	Chiamata + Email
11	CMS + Chiamata + Email
12	SMS + Email
13	CMS + SMS + Email
14	Chiamata + SMS + Email
15	CMS+ Chiamata + SMS + Email

Tipo di Intervento speciale		
01	Impostazioni lingua SMS	0 Cinese 1 Inglese
02	Volume voce di avvio	1-3
03	Luminosità display in standby	01-10 NOTA: non settare a 03-04, per via di interferenze col refresh rate del display
04	Impostazioni battito CMS	10-255 (secondi)
05	GSM SPK	01-99
06	GSM MIC	01-07
07	Opzioni campanello	0 Ding Dong 1 Welcome
08	Porta WEB	00080

Esempio: [* 012345# 9# 62 5 #]

In questo esempio in caso di mancanza di alimentazione (62) verrà inviata una comunicazione sia al CMS che ai numeri SMS preimpostati.

Capitolo 7 Interfaccia WEB

NOTA: Questa è un'impostazione esclusiva del Defender ST-6 GOLD.

7.1 Introduzione

Aprirete il browser web e digitate nella barra degli indirizzi l'indirizzo IP della centralina, quindi inserite nome utente e password, i valori preimpostati per il nome utente e la password sono, rispettivamente, **admin** e **012345**.



L'interfaccia web della centralina sarà come nella foto qui in basso:

Allarme TCP/IP

Centralina di Allarme TCP/IP

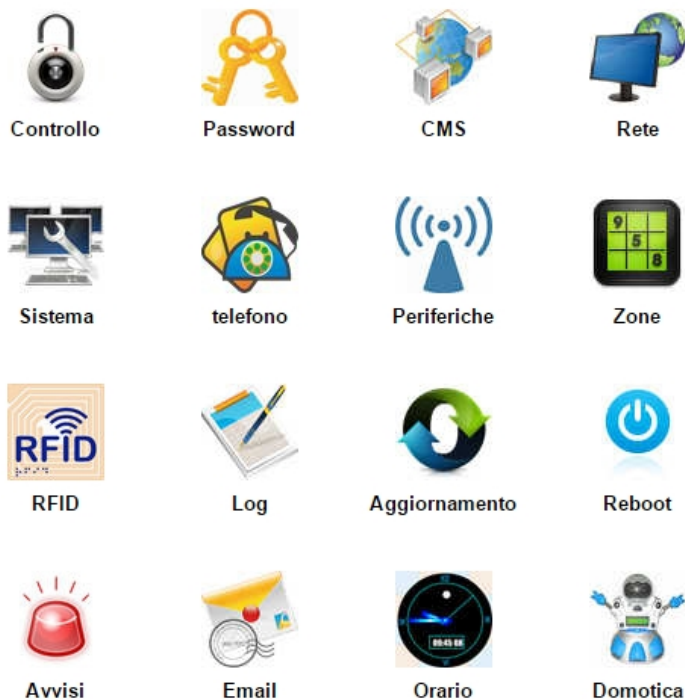

7.2 Controllo



Controllo

Cliccate sull'icona controllo per entrare nel relativo menu.

L'interfaccia web della centralina sarà come nella foto qui in basso:

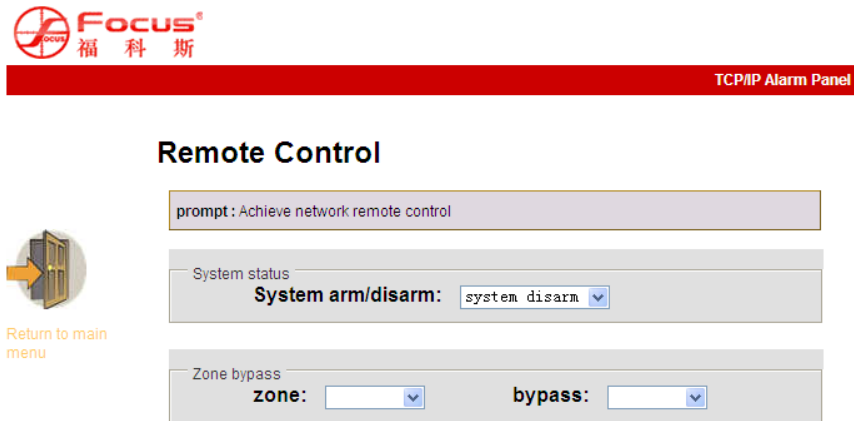

Copyright © 2013 Meian Technology, Inc.

System Status: permette di modificare lo stato del sistema tra: inserimento totale, inserimento parziale, disinserimento e cancella allarme.

Zone Bypass: permette di bypassare le zone con guasti, non permettendo a questi di affliggere il sistema nella sua interezza.

Zone: 1-40, per selezionare la zona.

Bypass: Abilita o disabilita il bypass della zona.

Dopo aver impostato una zona come bypass verrà mostrata come nell'immagine seguente:

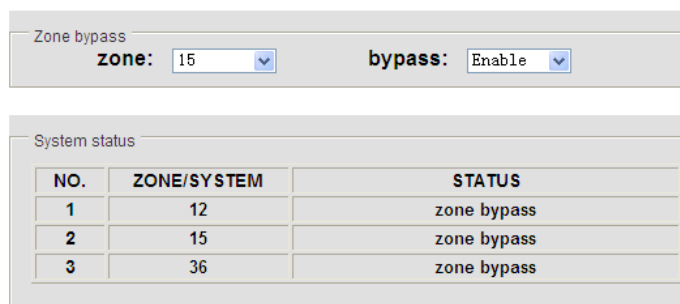

7.3 Password



Password

Cliccate sull'icona password per entrare nel relativo menu.

L'interfaccia web della centralina sarà come nella foto qui in basso:

Da questo menu è possibile modificare nome utente e password di accesso sia all'interfaccia web (amministratore ed utente) che le password di accesso al pannello (utente).

NOTA: solo i due account amministratore web e utente web possono accedere all'interfaccia di gestione web.

7.4 CMS



Cliccate sull'icona CMS per entrare nel relativo menu.

L'interfaccia web della centralina sarà come nella foto qui in basso:

CMS SETTING



Return to main menu

prompt: It contains voice phone CMS and network CMS. After network CMS setting, the user need to restart the panel to enable the setting.Admin authority operation.
Alarm server address can be an IP address can also be a less than 48 character domain names.

CMS Phone

Enable CMS Phone

CMS Phone No. 1:

CMS Phone No. 2:

User ID No.:

Dialing times (1-15):

Network CMS

Enable Network CMS

Server Address:

Server Port:

User ID:

Password:

Heartbeat times(1-255s):

Save

CMS Phone: Dopo aver selezionato la casella per abilitare l'opzione, è possibile inserire 2 numeri per la centrale di sorveglianza, è possibile impostare anche ID utente e il numero di ripetizioni per le chiamate di allarme.

Network CMS: Dopo aver selezionato la casella per abilitare l'opzione, è possibile inserire i dati relativi alla centrale CMS quali Indirizzo IP, porta, ID utente e password.

NOTA: se vengono abilitate entrambe le opzioni il sistema ignorerà l'opzione relativa alle chiamate di allarme alla CMS e contatterà quest'ultima solo tramite rete. È bene quindi abilitare solo una delle due modalità di comunicazione.

7.5 Rete



Rete

Cliccate sull'icona rete per entrare nel relativo menu.

L'interfaccia web della centralina sar  come nella foto qui in basso:



TCP/IP Alarm Panel

Configure Network



Return to main
meun

prompt:Configure the related netwrok parameters,need to restart the panel.

Network Configuration	
MAC Address:	<input type="text" value="00:00:53:43:41:35"/>
Panel name:	<input type="text" value="MEIAN_TCPIP"/>
IP Address:	<input type="text" value="192.168.1.89"/>
Default gateway:	<input type="text" value="192.168.1.1"/>
Subnet mask:	<input type="text" value="255.255.255.0"/>
Preferred DNS:	<input type="text" value="202.96.128.86"/>
Standby DNS:	<input type="text" value="8.8.8.8"/>

Save

Copyright   2013 Meian Technology, Inc.

Da questo menu   possibile modificare le impostazioni di rete della centralina, quali Nome, Indirizzo IP, gateway, subnet mask, DNS.

7.6 Sistema



Sistema

Cliccate sull'icona sistema per entrare nel relativo menu.

L'interfaccia web della centralina sarà come nella foto qui in basso:

System Options

prompt: Configure the related panel options. Installer permission setting.
S - Second; M - Minute; H - Hour;
wireless detector loss inspection: At least 4 hours is recommended,0 for disable;
Communication inspection interval time 0 for disable.

 Return to main menu

System Options	
Entry delay(0-255S):	<input type="text" value="10"/>
Exit delay(0-255S):	<input type="text" value="10"/>
Siren time(0-30M):	<input type="text" value="5"/>
Wireless detector loss(H):	<input type="text" value="0"/>
AC off inspection time(M):	<input type="text" value="30"/>
Communication test(H):	<input type="text" value="0"/>
Arm/disarm tone:	<input type="text" value="no voice"/>
Arm/disarm report:	<input type="text" value="Enable"/>
Force arm:	<input type="text" value="Disable"/>
Door contact inspection:	<input type="text" value="Disable"/>
Wireless detector tamper:	<input type="text" value="Enable"/>
Zone alarm times:	<input type="text" value="no limited"/>

Corrisponde al menu Opzioni di sistema, per maggiori informazioni consultare il paragrafo 6.6.

7.7 Telefono



telefono

Cliccate sull'icona telefono per entrare nel relativo menu.

L'interfaccia web della centralina sarà come nella foto qui in basso:

Voice Phone

prompt : Config alarm panel voice phone. Enter the voice phone number .

Voice Phone	
voice phone 1:	<input type="text"/>
voice phone 2:	<input type="text"/>
voice phone 3:	<input type="text"/>
voice phone 4:	<input type="text"/>
Redial attempts(1-15):	<input type="text" value="5"/>

Permette di impostare i 4 numeri telefonici ai quali inoltrare le chiamate di allarme, l'ultimo campo riguarda il numero di tentativi nel caso l'utente non risponda alla chiamata.

7.8 Periferiche



Periferiche

Cliccate sull'icona periferiche per entrare nel relativo menu.

L'interfaccia web della centralina sarà come nella foto qui in basso:

Wireless Devices

prompt : enroll and delete the devices operation, clear the data refer to delete device.admin authority operation.

Wireless Devices	
remote controller No.:	<input type="text"/>
remote controller ID:	<input type="text"/>
detector No.:	<input type="text"/>
detector ID:	<input type="text"/>
appliance switch No.:	<input type="text"/>
appliance switch ID:	<input type="text"/>

Save

Permette di acquisire telecomandi, rilevatori ed interruttori wireless tramite codice seriale.

7.9 Zone



Zone

Cliccate sull'icona zone per entrare nel relativo menu.

L'interfaccia web della centralina sarà come nella foto qui in basso:

Zone Attribution	
zone No.:	<input type="text"/>
attributions:	<input type="text" value="Disable"/>
siren type:	<input type="text" value="pedal point"/>
zone name:	<input type="text"/>

Related Zone	
related zone group:	<input type="text"/>
related zone 1:	<input type="text"/>
related zone 2:	<input type="text"/>
related time(0-255s):	<input type="text"/>

Permette di impostare gli attributi di zona e le zone correlate.
Per maggiori informazioni consultare il paragrafo 6.9.

7.10 RFID



RFID

Cliccate sull'icona RFID per entrare nel relativo menu.

L'interfaccia web della centralina sarà come nella foto qui in basso:

RFID Configuration

prompt : RFID parameter , if select RFID sending SMS please enter SMS text in below textbox.
Max. 60 characters.

RFID device

RFID tag serial number:

RFID tag code:

RFID tag function:

RFID SMS text:

Permette di acquisire le carte RFID tramite codice seriale, cancellare ed impostare le funzioni per ciascuna carta.

NOTA: la centralina supporta fino a 16 carte RFID.

NOTA: selezionando una delle funzioni che prevedono l'invio di un SMS è possibile anche inserire il testo dell'SMS. Tale testo non deve essere più lungo di 60 caratteri.

7.11 Registro eventi



Log

Cliccate sull'icona log per entrare nel relativo menu.

L'interfaccia web della centralina sar  come nella foto qui in basso:

System Event Log



Return to main menu

prompt:The latest 512 Event Logs .

No.	Time	Zone / User	Event log
1	2014-12-05 09:13:37	15	防区旁路
2	2014-12-05 09:13:32	36	防区旁路
3	2014-12-05 09:13:24	12	防区旁路
4	2014-12-05 08:53:40	1	报警取消
5	2014-12-05 08:53:29	0	紧急报警
6	2014-12-05 08:52:53	1	系统撤防
7	2014-12-05 08:52:02	90	系统布防
8	2014-12-05 08:51:50	0	系统编程改动
9	2014-12-05 08:50:30	0	系统编程改动
10	2014-12-05 08:45:46	0	系统编程改动
11	2014-12-05 08:42:06	0	系统编程改动
12	2014-11-28 16:38:59	2	防区旁路恢复
13	2014-11-28 16:38:09	3	防区旁路
14	2014-11-28 16:37:57	2	防区旁路

Mostra gli ultimi 512 eventi di sistema.

Per cancellare il registro eventi consultare il paragrafo 6.10.5.

7.12 Aggiornamento



Aggiornamento

Cliccate sull'icona aggiornamento per entrare nel relativo menu.

L'interfaccia web della centralina sarà come nella foto qui in basso:

Remote Upgrade

Warning: Error of the upgrade file will bring disastrous consequences to your device, please be careful operation! If there is a upgrade error [please contact us](#). The upgrade file is divided into application and webpage file. An upgraded operation need all or part of the files. Please contact your distributors for further details. If you need to upgrade webpage and application at the same time, please upgrade the webpage in advance.

Admin Authority Operation
Webpage Ver.: V0.01F
Hardware Ver.: V0.01F Aug 23 2013
Software Ver.: V0.22F Sep 12 2014 10:37:08

Webpage	
webpage:	<input type="text"/> <input type="button" value="浏览..."/> <input type="button" value="submit"/>
Application	
application:	<input type="text"/> <input type="button" value="浏览..."/> <input type="button" value="submit"/>

Permette di aggiornare il software della centralina.



ATTENZIONE! Un errore nell'aggiornamento del software può avere conseguenze disastrose, utilizzare pertanto la massima cautela. In caso di errore si prega di contattare SkynetItalia.

Vi sono 2 files per l'aggiornamento, uno per il sistema ed uno per il software di gestione WEB, è possibile aggiornare anche le due parti separatamente, nel caso si opti per l'aggiornamento di entrambe si consiglia di aggiornate per primo il software di gestione WEB

NOTA: durante l'aggiornamento verrà mostrata la percentuale di completamento, si prega di non chiudere la pagina web e di non spegnere il computer.

NOTA: dopo l'aggiornamento si prega di riavviare la centralina di allarme.

NOTA: per i files di aggiornamento contattare SkynetItalia.

7.13 Riavvio



Reboot

Cliccate sull'icona reboot per entrare nel relativo menu.

L'interfaccia web della centralina sarà come nella foto qui in basso:

System Reboot

prompt: The device need to be restarted when some parameters was changed,the user can click reboot button for remote restarting.
Note: Restore to factory default will cause all configuration parameters restore to factory default,operated by system administrator .

System reboot	
Turn off the device to restart:	<input type="button" value="Reboot system"/>

Factory settings	
Restore to factory default:	<input type="button" value="Factory settings"/>

Permette di riavviare la centralina e di ripristinare le impostazioni di fabbrica.

7.14 Avvisi



Avvisi

Cliccate sull'icona avvisi per entrare nel relativo menu.

L'interfaccia web della centralina sarà come nella foto qui in basso:

Alert Setting

prompt : Set the methods of sending alert and administrator rights.

Alert Setting

System Alert:

Methods of sending: CMS Voice Phone SMS Email

GPRS Parameter Configuration

GPRS APN :

GPRS USER :

GPRS PASSWORD :

Permette di impostare la metodologia di comunicazione degli avvisi.

7.15 Email



Email

Cliccate sull'icona Email per entrare nel relativo menu.

L'interfaccia web della centralina sarà come nella foto qui in basso:

Email Setting

prompt: The system sends a message to the specified mailbox after the alarm, if you want to send mail to more recipients, please enter multiple e-mail address in the recipient addresses separated by commas.

Email Setting	
SMTP Server:	<input type="text"/>
SMTP port:	<input type="text" value="25"/>
Email User Name :	<input type="text"/>
Email Login Password :	<input type="password"/>
Sender :	<input type="text"/>
Recipients:	<input type="text"/>

Permette di impostare i parametri per l'invio delle emails.

7.16 Orario



Orario

Cliccate sull'icona Orario per entrare nel relativo menu.

L'interfaccia web della centralina sarà come nella foto qui in basso:

Time Setting

Reminder: Set correct server time and local time zone, obtain network time and automatic calibration every 24 hours.

Time setting

Automatic Calibration

Server Time :

Time Zone (GMT) :

Update:

Timing Arm/disarm

Timing Arm Time 1 :	<input type="text" value="00:00"/>
Timing Disarm Time 1 :	<input type="text" value="00:00"/>
Timing Arm Time 2 :	<input type="text" value="00:00"/>
Timing Disarm Time 2 :	<input type="text" value="00:00"/>
Timing Arm Time 3 :	<input type="text" value="00:00"/>
Timing Disarm Time 3 :	<input type="text" value="00:00"/>
Timing Arm Time 4 :	<input type="text" value="00:00"/>
Timing Disarm Time 4 :	<input type="text" value="00:00"/>

Permette di impostare fuso orario ed ora di sistema e di gestire gli intervalli di attivazione/disattivazione automatica.

7.17 Domotica



Domotica

Cliccate sull'icona Orario per entrare nel relativo menu.

L'interfaccia web della centralina sarà come nella foto qui in basso:

Home Automation



Return to main menu

prompt: This is to set remote control, switch location and timing on/off of the switch enrolled to the alarm panel. click "save" button to set and controll switch. The real-time switch satus maybe different from status you see on this page. click "save"click button to synchronize switch status.

NO.	swtich location	status	ON/OFF	timing on	timing off	submit
1.	Kitchen	✘	switch on ▾	00:00	00:00	save
2.	Bedroom	✘	switch on ▾	00:00	00:00	save
3.	Garden	✘	switch on ▾	00:00	00:00	save
4.		✘	▾	00:00	00:00	save

Permette di impostare gli interruttori wireless.

Capitolo 8

Specifiche tecniche

8.1 Defender ST-6

Alimentazione	15V / 2000 mA
Batteria interna	11,1V / 1000 mAh
Assorbimento di corrente in condizioni normali	< 50 mA (escludendo rilevatori wireless)
Assorbimento di corrente durante un allarme	< 300 mA (escludendo la sirena wireless)
Massima corrente in uscita	100 mA (fornita ai rilevatori wireless)
Frequenza Wireless	433 MHz / 868 MHz
Distanza di trasmissione	Da 100 a 150 metri in campo aperto
Metodo di composizione	DTMF / GSM / GPRS
Protocollo di comunicazione CMS	Ademco Contact ID
Stabilità DTMF	1,5%
Tempo di registrazione	15 s
Temperatura di esercizio	Da 0 a 45 °C
Temperatura di magazzino	Da -20 a 60 °C
Umidità relativa	<85% a30°C

8.2 Defender ST-6 GOLD

Alimentazione	15V / 2000 mA
Batteria interna	11,1V / 1000 mAh
Assorbimento di corrente in condizioni normali	< 50 mA (escludendo rilevatori wireless)
Assorbimento di corrente durante un allarme	< 300 mA (escludendo la sirena wireless)
Massima corrente in uscita	100 mA (fornita ai rilevatori wireless)
Frequenza Wireless	433 MHz / 868 MHz
Distanza di trasmissione	Da 100 a 150 metri in campo aperto
Metodo di composizione	DTMF / GSM / GPRS
Protocollo di comunicazione CMS	Ademco Contact ID
Stabilità DTMF	1,5%
Tempo di registrazione	15 s
Temperatura di esercizio	Da 0 a 45 °C
Temperatura di magazzino	Da -20 a 60 °C
Umidità relativa	<85% a30°C

Capitolo 9

Manutenzione

9.1 Test

La progettazione del sistema ha come obiettivo quello di ridurre i costi di manutenzione, ma si consiglia sempre di fare delle verifiche periodiche.

9.2 Pulizia

Per la pulizia della tastiera usare un panno di cotone morbido o una spugna, non utilizzare lubrificanti, liquido come kerosene, acetone e detersivi forti.

9.3 Limitazioni

Anche se i prodotti sono di alta qualità hanno qualche limitazione. La mancanza di manutenzione può causare falsi allarmi o mancanza di segnalazione dell'allarme. Anche nel caso in cui il prodotto fosse stato installato in maniera poco corretta potrebbero esserci intrusioni nei locali senza che vengono segnalate dal pannello.

Nota Bene

Per una miglior collimazione tra SIM e firmare interno, il prodotto funziona con SIM da 128k.

Capitolo 10

Approfondimenti e connessioni elettriche

NOTA: Le seguenti impostazioni fanno riferimento al Defender St-6, potrebbero esserci delle differenze con il nuovo modello Defender ST-6 GOLD.

10.1 Settaggio uscita di allarme programmabile (PGM)

Entrare nel menù premendo * 012345

Selezionare la voce 7 "manutenzione"

Selezionare la voce 5 "imposta uscite programmabili"

A questo punto bisogna impostare l'uscita programmabile come di seguito:



1 allarme

E' presente tra i 2 piedini indicati in figura (PGM+ e GND-) una tensione di circa 14 volt quando il sistema va in allarme

2 inserimento

E' presente tra i 2 piedini indicati in figura (PGM+ e GND-) una tensione di circa 14 volt quando il sistema viene inserito

3 mancanza corrente

E' presente tra i 2 piedini indicati in figura (PGM+ e GND-) una tensione di circa 14 volt quando manca l'alimentazione

4 mancanza comunicazione gsm

E' presente tra i 2 piedini indicati in figura (PGM+ e GND-) una tensione di circa 14 volt quando viene a mancare la linea GSM o fissa

10.2 Approfondimento su programmazione e controllo contatto elettrico



Collegamento contatto elettrico

Il contatto elettrico va alimentato a 220 volt e può controllare fino a 3 utilizzatori. Supponiamo di collegare 1 faretto, i collegamenti andranno fatti in questo modo:



Nei morsetti 220 volt va collegata la spina, mentre tra i morsetti "COM" e "K1" va collegato il primo utilizzatore.



Realizzando i collegamenti in questo modo il dispositivo già funziona come un normale interruttore a sfioramento, quando la spia è accesa l'utilizzatore è spento, quando è spenta la spia l'utilizzatore è acceso.



Codifica contatto elettrico

Premere e tenere premuto * sulla centrale fino a quando la voce guida non ci dice di inserire la password.

Inserire la password amministratore 012345 quindi #5#3#1#1(questo è il numero identificativo del contatto elettrico ad esempio 1 se è il primo)

Quindi premere e tenere premuto il tasto da codificare sul contatto elettrico fino a quando la spia rossa a forma di lampadina inizia a lampeggiare e contemporaneamente premere # sulla centrale di allarme, quindi confermare con #.



Uscire dalla programmazione premendo il tasto “freccia indietro”.

Cancellazione contatto elettrico

Per eliminare dalla memoria un contatto elettrico seguire questa procedura:

Premere e tenere premuto * sulla centrale fino a quando la voce guida non ci dice di inserire la password.

Inserire la password amministratore 012345 quindi #5#3#2#1(questo è il numero identificativo del contatto elettrico ad esempio 1 se è il primo oppure inserire 0 per cancellarli tutti)#

Attivazione del contatto elettrico via tastiera

Dalla tastiera stessa della centrale di allarme si può arrivare il contatto elettrico.

Premere sul pannello 7 e tenerlo premuto fino a quando la voce guida ci chiede la password.



Inserire la password utente 1234#inserire il numero identificativo del contatto da commutare, es. 1 #
E scegliere 1 per attivare il contatto o 0 per disattivare il contatto.

Attivazione del contatto elettrico via telefono

Telefonare alla centrale di allarme ST6, la centrale richiederà la password utente , quindi inserire "1234", premere 5 e inserire il numero identificativo del contatto da controllare es:1

Ora scegliete 1 per abilitare in contatto oppure 0 per disabilitare.

Attivazione del contatto elettrico via SMS

Inviare alla centrale ST6 il seguente comando per attivare lo switch:

password:1234 switch open 1 (attiva l'interruttore dello switch codificato con l'identificativo 1)

Per disattivare invece lo switch inviare il seguente comando:

password:1234 switch off 1 (spegne l'interruttore dello switch codificato con l'identificativo 1)

Attivazione del contatto elettrico tramite telecomando ST6

Il telecomando della centrale ST6 porta 2 tastini con il simbolo di una lampadina.

Questi 2 tastini servono per comandare gli switch. Ogni switch può codificare in memoria fino a 48 telecomandi, quindi la procedura ci consente di programmare lo switch in modo tale da essere comandato direttamente dal telecomando senza passare attraverso la centrale di allarme.



Per codificare un nuovo telecomando tenere premuti tutti e tre i tastini sullo switch per circa 15 secondi, si noterà che tutti e 3 i tastini inizieranno a lampeggiare.

In questo momento rilasciare i 3 tastini e premere uno dei 2 tastini a forma di lampadina sul telecomando.

La procedura è completa, il comando dei 3 interruttori sullo switch avviene in questo modo:

-primo tastino a forma di lampadina sul telecomando: comanda la prima commutazione sullo switch

-secondo tastino a forma di lampadina sul telecomando: comanda la seconda commutazione sullo switch

-primo e secondo tastino a forma di lampadina sul telecomando premuti insieme: comanda la terza commutazione sullo switch

CANCELLAZIONE TELECOMANDO:

Tenere premuti i 3 tasti sullo switch per almeno 60 secondi e verranno cancellati tutti i telecomandi in memoria.

10.3 Approfondimento contatti magnetici senza fili



Codifica contatto magnetico

Per codificare il contatto magnetico accedere al menù premendo *012345# e seguire la voce guida selezionando la scelta 5 # .

Entrare nella procedura di codifica con 2 # e attivare il contatto magnetico premendo il tamper interno del sensore .

Quindi confermare con # e uscire dalla programmazione premendo il tasto “freccia a sinistra”

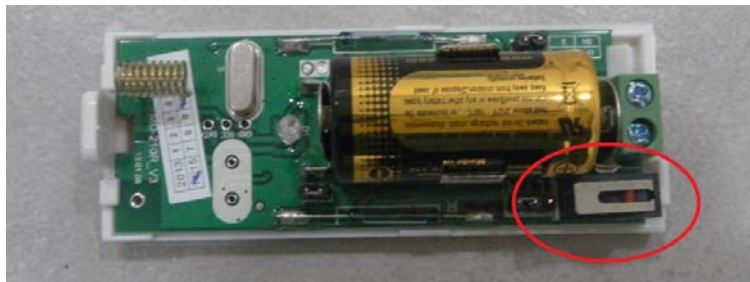

Cancellazione contatto magnetico

Per eliminare dalla memoria un contatto magnetico accedere al menù premendo *012345# e seguire la voce guida della centrale di allarme.

Scelta del verso di funzionamento

Questo contatto magnetico ha 2 sensori magnetici interni quindi può essere montato sia in porte con apertura a destra che a sinistra.

Per cambiare il lato sensibile di lavoro basta invertire il JUMPER come in figura:



Funzionamento come trasmettitore di segnale

Il contatto magnetico può essere usato per inviare un segnale di allarme NC o NO direttamente alla centrale.

Per prima cosa si deve abilitare l'ingresso cablato tramite il JUMPER:



Nella posizione mostrata nella precedente figura è abilitato l'ingresso cablato.

Dopodiché si deve scegliere se il segnale di allarme è NC o NO.

Nella posizione mostrata nella seguente figura si setta il JUMPER in modo da essere NC (posizione universalmente usata per i rilevatori cablati nei sistemi di allarme).



Il contatto NC va collegato all'uscita seguente:



Da questo momento in poi, dopo aver collegato il nostro rivelatore NC e dopo aver richiuso il coperchio del contatto magnetico, verrà inviato un segnale di allarme alla centrale ogni volta che il circuito esterno si aprirà.

NOTA BENE che se il coperchio del contatto magnetico è aperto il segnale di allarme sarà di tipo 24H, ciò farà andare in allarme la centrale sia che il sistema è armato, sia che il sistema è disarmato.

Per questa impostazione è disponibile una videoguia, per visualizzarla cliccare sul link qui sotto o utilizzare il proprio smartphone per scannerizzare il QR code, si verrà reindirizzati alla pagina youtube.

<http://youtu.be/ZzCa-qlt4zQ>



10.4 Collegamento sirena Defender



Questa sirena è una sirena autoalimentata e autonoma senza fili wireless che lavora nella frequenza 868 Mhz.

In pratica non necessita del passaggio cavi e può essere installata solo wireless.

La prima operazione è quella di aprire il guscio della sirena e collegare i morsetti interni.

Per aprire il guscio della sirena bisogna svitare le 6 viti poste sul retro della sirena come evidenziato in figura:



Non appena aperto il coperchio bisogna collegare tutti i morsetti come evidenziato in figura:

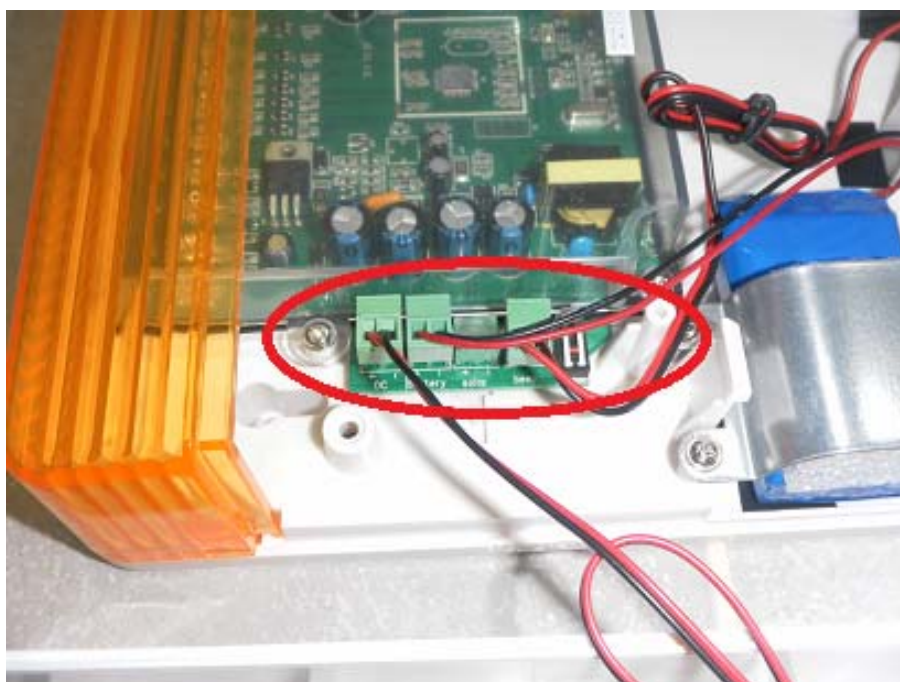

Quindi possiamo richiudere la sirena e procedere alla registrazione sulla centrale ST6. Non appena accesa la centrale ST6 bisogna premere e tenere premuto * fino a quando la voce guida avvisa di inserire la password, quindi inserire 012345 # 5 # 4 # 1 # quindi premere e tenere premuto il tasto "SAVE" sulla sirena e contemporaneamente premere il tasto # sulla centrale di allarme. Rilasciare il tasto "save" sulla sirena solo quando la voce guida della centralina dice di rilasciare il tasto, quindi premere # e per uscire premere il tasto indietro 3 volte (freccia sinistra).



La sirena è praticamente codificata.

Cancellazione sirena defender

Per cancellare la sirena defender premere contemporaneamente i tasti 1 e 2 posti sul retro della sirena fino a quando la sirena emette un beep continuo.

10.5 Approfondimento collegamento sirene cablate universali

Uscite per controllo sirena cablata

La centrale è già impostata di fabbrica con la modalità di utilizzo più diffusa al mondo che consente di essere collegata a qualsiasi tipo di sirena cablata per centrale di allarme.

La Centrale ha 2 uscite, una programmabile e una fissa.

Iniziamo dal segnale di allarme:

La centrale ci mette a disposizione una uscita che fornisce :

0 volt quando il sistema non è in allarme

14 volt quando il sistema è in allarme.

Questa uscita si ottiene prelevando il segnale dai piedini GND e PGM come evidenziato in figura:



Per il segnale di inserimento:

La centrale ci mette a disposizione una uscita che fornisce:

0 volt quando il sistema è disinserito.

14 volt quando il sistema è inserito.

Questa uscita si ottiene prelevando il segnale dai piedini evidenziati in figura:



Collegamento sirena universale autoalimentata cablata.

Le sirene universali autoalimentate hanno bisogno di 2 fili per funzionare.

Un positivo e un negativo a 13,8 volt che si comporta in questo modo:

1) Quando non c'è allarme la centrale eroga alimentazione alla sirena

2) Quando si ha un allarme si interrompe l'alimentazione e parte a suonare la sirena usando la corrente della batteria montata dentro la sirena.

Questo funzionamento è esattamente opposto a quello dell'uscita della nostra centrale, quindi bisogna invertirla con un relay collegato nel seguente modo:

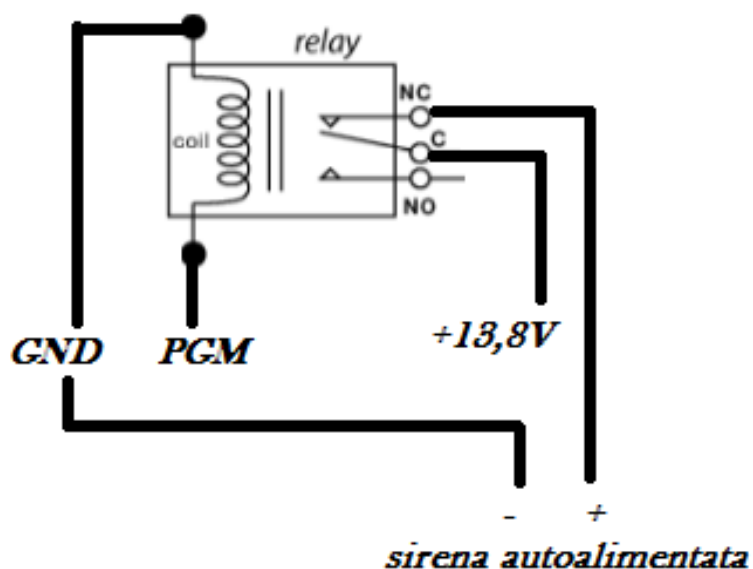

10.6 Collegamento sirena SC400-WB



COLLEGAMENTO WIRELESS ALLA CENTRALE ST6

Questa sirena si interfaccia perfettamente con la centra ST6.

Per prima cosa bisogna estrarre lo sportellino proteggi vite frontale:



Quindi svitare la vite e estrarre il guscio frontale:



Collegare il morsetto collegato al filo rosso nella batteria interna e la sirena emetterà un piccolo "beep" e inizierà a lampeggiare:

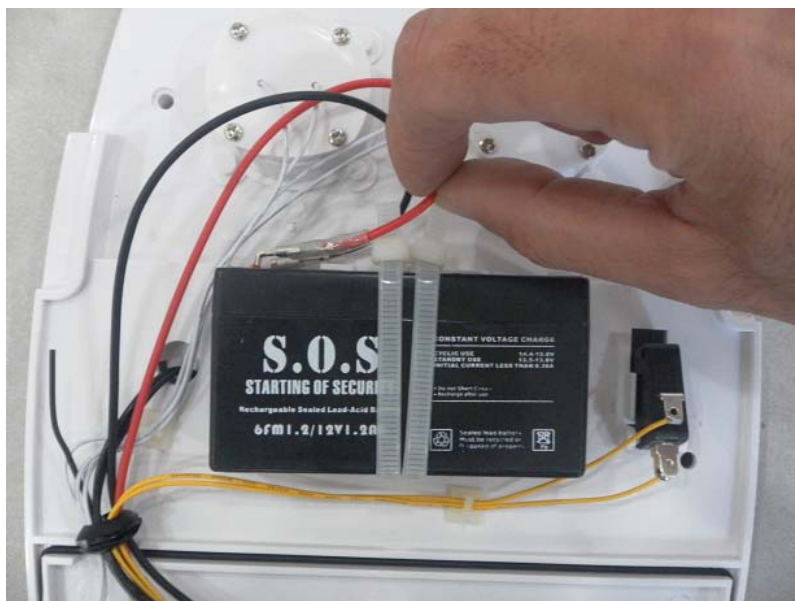

Tagliamo il cavetto del trasmettitore di segnale della sirena:



E spellare le estremità dei fili:

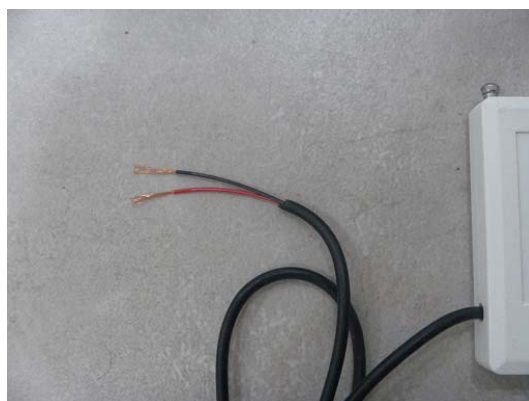

Collegare le due estremità del trasmettitore alla centrale di allarme nel modo seguente:

NERO = GND

ROSSO = PG



Fornire alimentazione alla sirena esterna,prelevando l'alimentazione direttamente dalla centrale di allarme dai piedini GND(-) +12(+) oppure usando un alimentatore da 12 volt che porta già l'attacco pronto per essere collegato alla sirena ad esempio io nostri modelli da 500 mA o 1500 mA.

Il sistema è pronto,non appena la centrale di allarme va in allarme suona anche la sirena.Per disinserire il sistema basta agire sul telecomando della centrale di allarme



COLLEGAMENTO CABLATO ALLA CENTRALE ST6

Questa sirena anche se è nata per essere collegata in maniera wireless può funzionare benissimo anche collegata in maniera cablata alla centrale ST6.

Per realizzare i collegamenti dobbiamo collegare un cavo tra il piedino S+ della sirena con il piedino PGM della centrale ST6 come mostrato in figura:

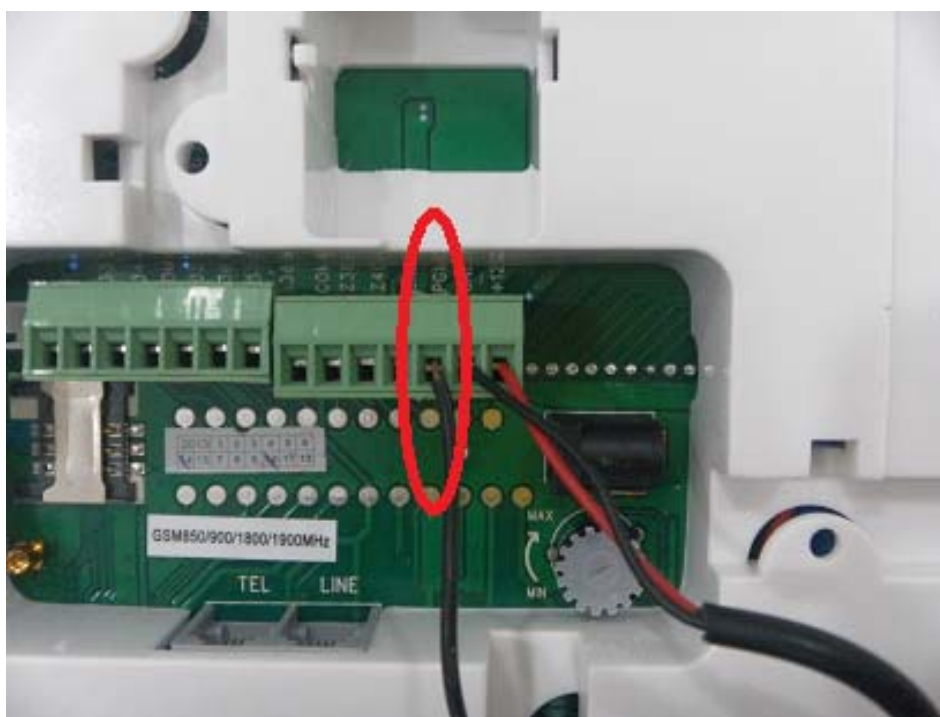

Ora bisogna collegare l'alimentazione inserendo un plug alimentazione nella centrale tra i piedini:

GND = -

+12 = +

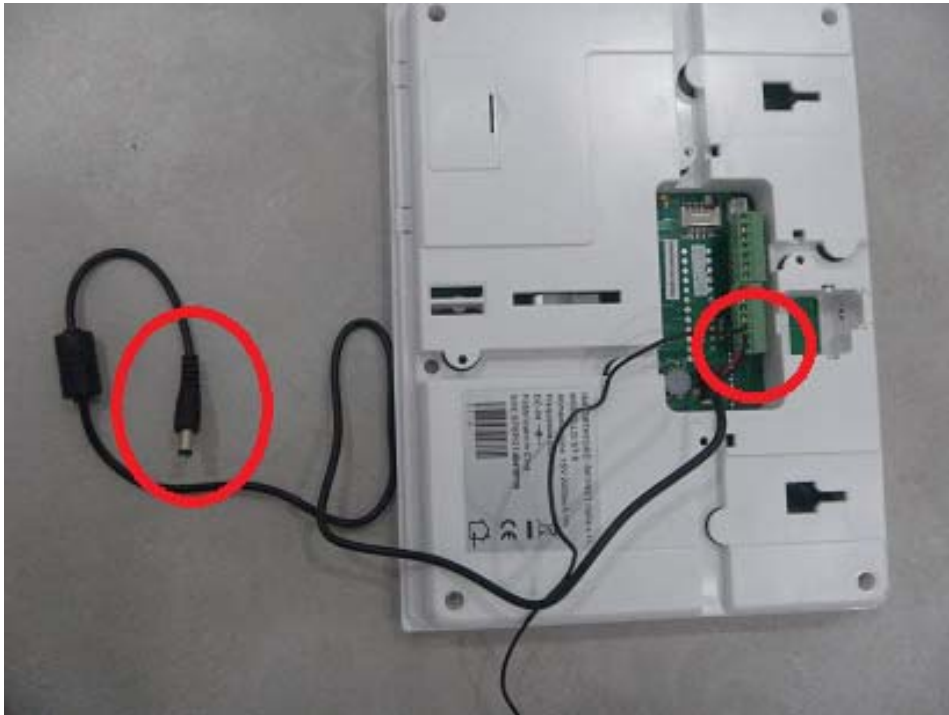

Quindi collegare il plug alimentazione alla sirena:



La sirena è collegata alla centrale, non appena il sistema va in allarme suona anche la sirena.
NOTA BENE: che se il coperchio della sirena non è montato l'allarme non scatta

10.7 Collegamento sirena ST-SUN



Questa sirena è una sirena autoalimentata e autonoma senza fili wireless che lavora nella frequenza 433 Mhz ma fornita di trasmettitore e ricevitore allarmi integrato in modo da potere essere abbinata alle centrali 868 Mhz.

In pratica non necessita del passaggio cavi e può essere installata solo wireless.

La prima operazione è quella di aprire il guscio della sirena e controllare il collegamento dei cavi come in figura:

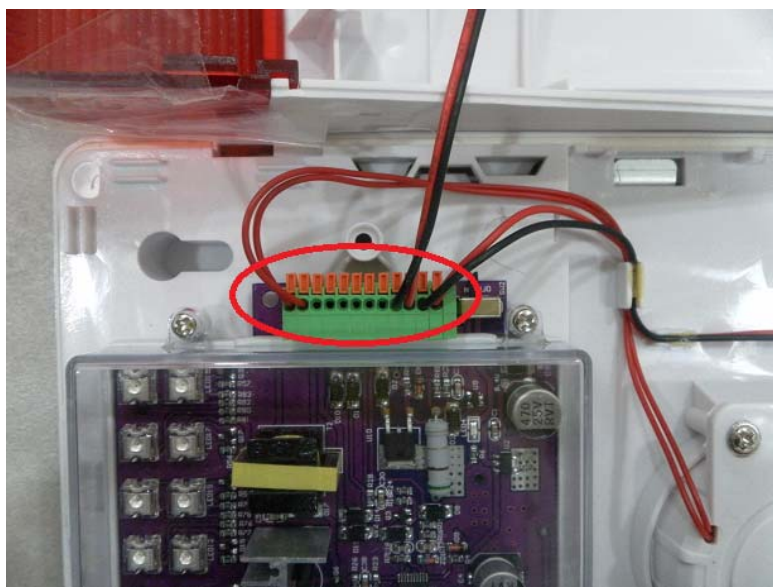

Dopodiché bisogna accendere la sirena portando l'interruttore in posizione "ON" come evidenziato in figura:

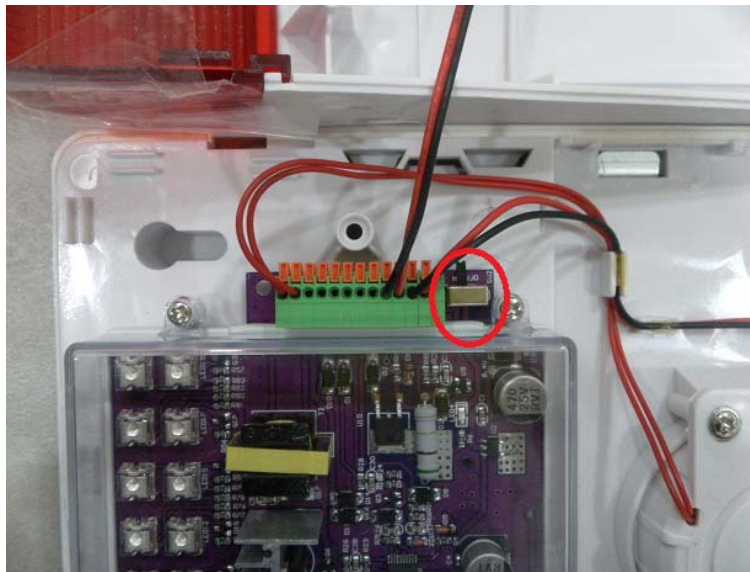

Ora dobbiamo occuparci del collegamento del trasmettitore, tagliando il filo di connessione:



Spelliamo l'estremità del cavetto:



Prepariamo un cavetto usando un plug alimentazione come in figura:



Eseguiamo i collegamenti unendo il filo bianco con la riga nera al nero del plug alimentazione:



Quindi colleghiamo alla centrale di allarme in questo modo:

BIANCO/NERO → GND

BIANCO → PGM

ROSSO → +12

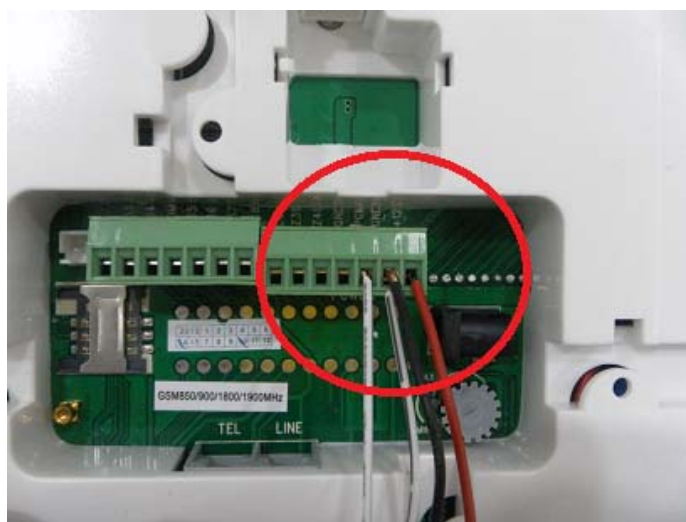

Quindi ora possiamo occuparci della vera e propria programmazione, va programmata solo la sirena. Premere il tasto laterale sulla sirena e tenerlo premuto solo fino a quando la sirena emette un solo "beep", quindi rilasciarlo immediatamente.

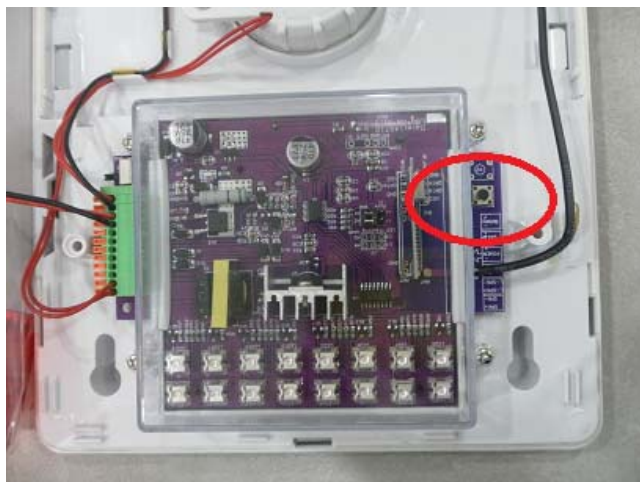

In questo modo la sirena entra nella modalità "programmazione" e se l'operazione è stata eseguita correttamente rimangono accesi i primi 2 leds a sinistra come in figura:



Accendere la centrale di allarme ST6 collegando l'alimentatore alla corrente elettrica e premere il pulsante code sul trasmettitore e tenerlo premuto per 5 secondi, quindi rilasciarlo:



Se l'operazione è stata eseguita correttamente la sirena emetterà un "BEEP", quindi ripremere il tasto di codifica sulla sirena per uscire dalla programmazione.

Da ora in poi tutte le volte che scatta l'allarme sulla centrale ST6 anche la sirena andrà in allarme.

Nota per gli installatori: Il segnale di allarme consiste in 2 segnali sequenziali, il primo di inserimento e il secondo il vero e proprio allarme. Questo a garanzia del fatto che la sirena non può essere indotta in allarme in maniera accidentale o da un guasto.

Cancellazione sirena SC-SUN

Per scodificare la sirena dal trasmettitore basta premere il tasto sulla sirena e tenerlo premuto fino a quando si sentono 2 "BEEP".

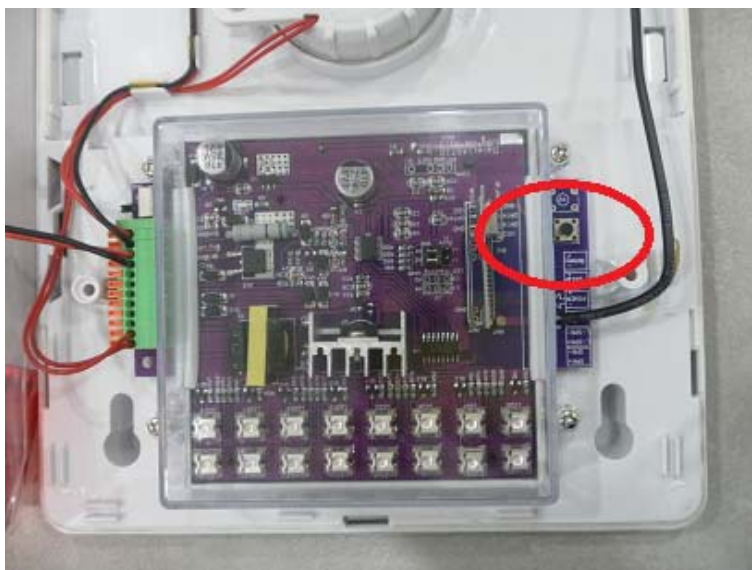

In questo modo la sirena è stata ripristinata alle impostazioni di fabbrica.

È disponibile un tutorial video per la configurazione di questa sirena, per accedervi cliccare sul seguente link o utilizzare il QR Code dallo smartphone, si verrà reindirizzati al video youtube.

<http://youtu.be/6yc1dXEgtgk>



10.8 Approfondimento su impostazioni invio informazioni allarme

Impostazioni invio info su allarme

Di default per ogni segnalazione di allarme vengono inviate info nel seguente ordine per le zone da 50 a 57:

Invio dati a centro servizi +SMS+ chiamata vocale

vengono inviate info nel seguente ordine per le zone da 58 a 66 e zona 77:

Invio dati a centro servizi +SMS

vengono inviate info nel seguente ordine per le zone da 67 a 76:

Non inviare nessuna informazione

vengono inviate info nel seguente ordine per le zone da 78 a 79:

Invio dati a centro servizi +SMS

Programmazione zone

Le varie zona impostabili sono:

50 – Zona di sistema

51 – Zona ritardata

52 – Zona perimetrale

53 – Zona interna

54 – Zona 24h (sempre attiva)

55 – Zona di emergenza

56– Zona incendio

57 – Zona antimanomissione

58 – Avviso batteria scarica sensori

59 – Ripristino sensori

60 – Perdita comunicazione sensori

61 – Avviso batteria scarica della centrale ST6

62 – Mancanza corrente

63 – Ripristino corrente

64 – Esclusione zona

65 – Guasto linea telefonica

66 – Test periodico

67 – Problema zona wireless

68 – Ripristino zona wireless

69 – Ripristino batteria di sistema

70 – Guasto di comunicazione

71 – Esclusione cancellata

72 – Allarme cancellato

73 – Disinserimento

74 – Inserimento parziale

75 – Inserimento

76 – Modifiche di programmazione

77 – Guasto allarme

78 – Ripristino linea telefonica

79 – Ripristino comunicazione

Un esempio di impostazione per fare in modo che durante un allarme della zona filare interna viene effettuata solo la telefonata senza inviare sms:

***012345#9#552#**

Dove 552 significa zona 55 valore 2

Il valore va impostato secondo la seguente tabella:

0. Non inviare nessuna informazione
1. Manda solo SMS.
2. Solo chiamata vocale
3. SMS+ chiamata vocale
4. Solo invio dati a centro servizi
5. Invio dati a centro servizi +SMS
6. Invio dati a centro servizi + chiamata vocale
7. Invio dati a centro servizi +SMS+ chiamata vocale

Impostazioni avanzate aggiuntive

Possiamo impostare alcune opzioni avanzate usando i seguenti codici di zona:

- 01 Abilita GPRS
- 02 Imposta indirizzo IP
- 03 Imposta porta server
- 04 imposta user id
- 05 imposta user password
- 06 Imposta lingua SMS
- 07 Imposta avviso sonoro per tempi di ritardo
- 08 Intensità beep conferma
- 09 intensità toni DTMF
- 10 Luminosità display
- 11 Tempo di ritenuta per evento di allarme
- 12

Un esempio di impostazione per abilitare il GPRS:

***012345#9#011#**

Dove 011 significa zona 01 valore 1

Controllo remoto tramite SMS

Inviare alla centrale ST6 il seguenti comandi tramite SMS:

Inserimento totale " password:1234 system arm" dove 1234 è la password utente

Disinserimento " password:1234 system disarm" dove 1234 è la password utente

Inserimento parziale " password:1234 system home" dove 1234 è la password utente

Stop allarmi " password:1234 system cancel" dove 1234 è la password utente

Nota bene che lo stop allarmi inviato durante una allarme in corso ferma semplicemente l'allarme,fermando anche le chiamate vocali e l'ascia il sistema inserito.

Controllo stato " password:1234 system status" dove 1234 è la password utente

Attivazione uscita su morsettiera PGM " password:1234 pgm open" dove 1234 è la password utente

Disattivazione uscita su morsettiera PGM " password:1234 pgm close" dove 1234 è la password utente

Attivazione contatto elettrico “ password:1234 switch open X ” dove 1234 è la password utente e X è l'identificativo del contatto elettrico da comandare
Spegnimento contatto elettrico “ password:1234 switch off X ” dove 1234 è la password utente e X è l'identificativo del contatto elettrico da comandare

Controllo remoto tramite chiamata

Possiamo anche controllare l'ST6 tramite chiamata vocale, in questo caso abbiamo a disposizione il seguente menù:

- 1 per inserimento totale
- 2 per disinserimento
- 3 per inserimento parziale
- 4 per controllo stato
- 5 per controllo switch
- 9 per ascolto ambientale
- 0 per disconnettere

Controllo remoto tramite App android

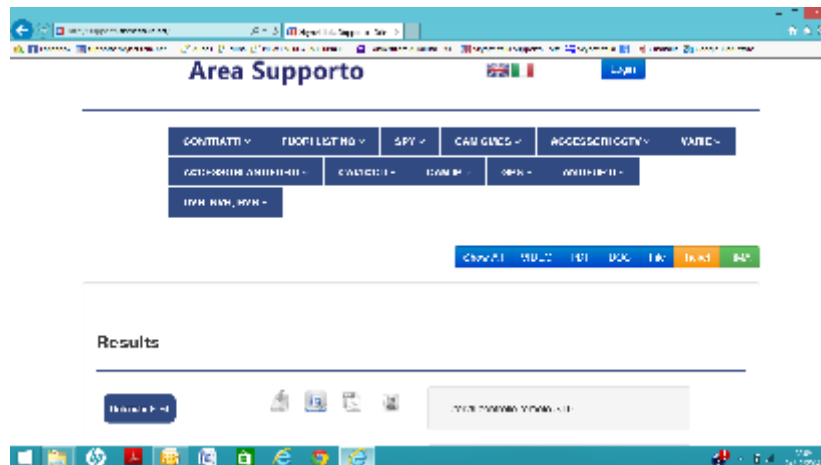

Selezionare antifurti->defender st6-> ST-6 Applicazione Android

Quindi scaricare e installare l'App sul proprio telefono.

La configurazione è molto semplice, richiede solo di inserire il numero di telefono della scheda sim inserita nella centrale di allarme.

Dichiarazione di conformità

Noi importatori
SKYNET Italia s.r.l.
Via del Crociale, 6
41042 Fiorano Modenese (MO)
P.Iva IT01260860117



dichiariamo che i prodotti: Defender-ST6 e Defender ST-6 GOLD rispettano i requisiti essenziali della Direttiva

EMC 2004/108 CEE, 2011/65/UE Rohs, 1999/5 R&TTE, 2006/95 LVD

in quanto risulta conforme alle prescrizioni delle norme armonizzate:

EN 61000-6-3, EN 50130-4, EN 61000-3-2,
EN 61000-3-3, EN 60950-1 EN 301 489-1, EN 301 489-3
EN 300 220-1, EN 300 220-2

INFORMAZIONI AGLI UTENTI

ai sensi dell'art. 13 del Decreto Legislativo 25 luglio 2005, n. 151 "Attuazione delle Direttive 2002/95/CE, 2002/96/CE e 2003/108/CE, e successive modifiche relative alla riduzione dell'uso di sostanze pericolose nelle apparecchiature elettriche ed elettroniche, nonché allo smaltimento dei rifiuti"

Il simbolo del cassonetto barrato riportato sull'apparecchiatura indica che il prodotto alla fine della propria vita utile deve essere raccolto separatamente dagli altri rifiuti.

L'utente dovrà, pertanto, conferire l'apparecchiatura integra dei componenti essenziali giunta a fine vita agli idonei centri di raccolta di differenziata dei rifiuti elettronici ed elettrotecnici, oppure riconsegnarla al rivenditore al momento dell'acquisto di nuova apparecchiatura di tipo equivalente, in ragione di uno a uno. L'adeguata raccolta differenziata per l'avvio successivo dell'apparecchiatura dimessa al riciclaggio, al trattamento e allo smaltimento ambientale compatibile contribuisce ad evitare possibili effetti negativi sull'ambiente e sulla salute e favorisce il riciclo dei materiali di cui è composta l'apparecchiatura. Lo smaltimento abusivo del prodotto da parte dell'utente comporta l'applicazione delle sanzioni amministrative di cui al D.Lgs n. 22/1997" (articolo 50 e seguenti del D.Lgs n. 22/1997).